



BEDİÜZZAMAN'IN HZ. PEYGAMBER'E KADAR UZANAN SOY AĞACI: SEYYİD VE ŞERİF OLDUĞUNA DAİR ARŞİV BELGELERİ

Temel Noktalar

- Bediüzzaman hem Hasanî yani Şerif (Babası tarafından Hz. Hasan neslinden) ve hem de Hüseyinî yani seyyiddir (Anne tarafından Hz. Hüseyin neslindedir).
- Osmanlı'da Hz. Hasan'ın soyundan gelenlere şerîf, Hz. Hüseyin'in soyundan gelenlere ise seyyid denir.
- Osmanlı Devleti seyyid ve şeriflere saygı göstermek ve kayıt altında tutmak için Nakib'ül-Eşraflık denilen bir bakanlık kurmuştur.
- Sâdât-ı Hıyâliyyîn (Hıyâl Seyyidleri) baba tarafından Bediüzzaman'ın dedeleridir.
- Bediüzzaman Abdülkadir-i Geylani'nin öz be öz torunudur.
- Kaynaklarımız Osmanlı Arşiv Belgeleri ve özellikle Tapu-Tahrir Kayıtlarıyla teyid edilen orijinal şeceredir ki, tarihi 1935'lere varmaktadır. Orijinali elimizdedir.
- Hadîdîlerin neslinden gelenlerin bir şeceresi de şu anda Şeyh Mustafa Ahmed Verşan ve kardeşi Muhammed Ahmed Verşan yanında bulunmaktadır.
- Bediüzzaman'ın Anne Tarafından soy ağacı Hadîd Seyyidlerine (Sâdât-ı Hadîdiyyîn) dayanmaktadır ve bunlar Hz. Hüseyin'in torunlarıdır.
- Bediüzzaman bazı sebeplerle seyyidliğini ön plana çıkarmamıştır.
- Bediüzzaman kendi talebelerine hem seyyid ve hem de şerif olduğunu açıklamıştır; Kürt olması seyyidliğine mani değildir.

ÖZET

İslam'da âl-i beyt, sâdât, ehl-i beyt ve benzeri tabirlerle anılan evlâd-ı Resûle özel bir önem verilmiştir. Bunların zekât almasının yasak olması, devlet hazinesinden belli bir paya istihkakları bulunması sebebiyle, tarih boyunca Müslüman devlet adamlarının seyyidler ve şerifler denilen insanlara özel hürmet ve alaka göstermeleri, bu meseleyi daha da önemli kılmıştır. Şerîf, necib, asil, üstün gibi anlamlara gelmekte olup çoğulu şürefâ veya eşrâftır. Hz. Ali ve Fatıma'nın çocuklarından olan Hz. Hasan'ın soyundan gelenler şerîf, Hz. Hüseyin'in soyundan gelenler ise seyyid olarak anılmışlardır.

Evlâd-ı Resul olan bu kıymetli insanlara daha önceleri olduğu gibi Osmanlı Devleti'nde de hürmet gösterilmiştir. Ayrıca onlara âid işleri görmek için vazifeli me'mûrlar ve başlarına da bakan statüsündeki nakîb'ül-eşraf tâyin edilmiştir. Nakîb'ül-eşraf adı verilen bu görevli, Peygamber efendimizin torunlarının işlerine bakar, neseblerini kayd ve zapteder, doğumlarını ve vefâtlarını deftere geçirir, onları âdî işlere ve şânlarına uygun olmayan san'atlara girmekten menederdi. Fena hâllere düşmelerine mâni olur, haklarını korurdu.

SÂDÂT-I HIYÂLİYYÎN: HIYÂL SEYYİDLERİ: BABA TARAFINDAN BEDİÜZZAMAN'IN DEDELERİ

Önemle ifade edelim ki, bütün ayrıntılarıyla baba canibinden şerîf olduğu ortaya çıkan ve ancak anne tarafından seyyid olan Abdülkadir-i Geylani Hazretlerinin nesli bizim için önem arz etmektedir. Zira Bediüzzaman hazretleri baba tarafından onun torunudur. Bu sebeple üzerinde biraz daha ayrıntılı duracağız. Âl-i Geylani diye bilinen bu aile, 1920 yılında Irakta başbakan olan Seyyid Abdurrahman Nakîb Geylani'nin de kökleridir. Sâdât-ı Hiyâliyyîn, Bû Cum'a ve Hidâdiyyîn sâdâtı tamamen Abdülkadir-i Geylani Hazretlerinin neslinden gelen seyyid veya şeriflerdir.

Değişik zaman ve vesilelerle İslam dünyasının her tarafına dağılan seyyidlerin Güneydoğu Anadolu bölgesine de gelip yerleştikleri görülmektedir. Bölgedeki seyyidlerin göçlerinin Bağdat'tan gerçekleştiği ve bunun orada yaşayan bir hükümdarın yaptığı zulümlerden kaynaklandığı, Güneydoğu Anadolu'da halk arasında yaygın bir kanaattir. Kimi seyyid ailelerinin Harun Reşid döneminin tekabül ettiği miladi sekizinci yüzyılın sonları ile dokuzuncu yüzyılın başlarında Bağdat'tan bölgeye göç ettikleri anlaşılmaktadır. Abbasi halifeliğinin Moğollar tarafından ortadan kaldırıldığı 656/1258 yılına yakın veya onu izleyen tarihlerde de Bağdat'tan bölgeye kimi seyyid göçlerinin olduğu görülmektedir.

Abdülkadir-i Geylani'nin bu kahraman evladı Seyyid Abdülaziz Haçlı Seferlerine karşı Selahaddin Eyyubi ile birlikte Askalan şehrinin fethine katılmış ve daha sonra Bağdat'daki idarecilerin (**Vezir Ebül-Muzaffer Abdullah bin Yusuf'un baskısı ve daha sonra da Şah İsmail'in Bağdat'a girerek Abdülkadir-i Geylani'nin türbesini tahrib etmesi**) zulmüne maruz kalınca, Musul'un kuzeyinde yer alan Sincar bölgesine ve burada da Hiyâl köyüne hicret etmiştir. Diğer kardeşi Seyyid Abdürezzak'ın torunlarının da Ard'ul-Hiyâl da denilen Sincar bölgesine yerleştiği nakledilmektedir. Nitekim Hiyâl harabeleri arasında hem Seyyid Abdülkadir Geylani'nin makamı ve hem de Seyyid Abdülaziz'in kabri bulunmaktadır. Hiyâliyyûnun nesilleri, biraz sonra göreceğimiz gibi, torunlarından **Şeyh Ebu Salih Şemsüddin Muhammed el-Ekhal (El-Kehhâl)** (651-739/1338, Sincar Kazası-Kuzey Irak)'ın evladlarının isimlerine göre adlandırılmışlardır. **Bu arada bir ara Hiyâl ve çevresine Yezidîler musallat olup Müslümanlara zulm edince, Abdülkadir-i Geylani'nin torunları, çevreye dağılmışlar ve Bitlis'e kadar uzanmışlardır.**

Bediüzzaman'ın bu ayrıntılı şecerelerine nasıl ulaştık?

Bediüzzaman hazretlerinin mübarek neslini Osmanlı Arşivleri ve İstanbul Müftülüğünde bulunan Nikabet'ül-Eşrâf belgeleri arasında bulmaya çalıştık. Bitlis ve Hizan'daki nüfus ve tapu kayıtlarını tamamen inceledik. Ancak istediğimiz neticeye ulaşamadık. Daha sonra bir ara Bitlis'in de Musul'a balı kaldığını hesaba katarak ve de Osmanlı döneminde mevcut Nakib'ül-Eşrâfların aynen devam ettiğini öğrenerek himmetimizi Irak'a çevirdik. Kıymetli Kardeşim Adnan Budak Beyin de gayretleriyle Üstad'ın şeceresi ile belgeye aylar sonra Üstad'ın dedelerinin mezarlarının bulunduğu Sincar'a bağlı Hiyâl Köyü yakınlarında oturan ve çok kıymetli bir tarihçi, araştırmacı ve neseb ilmi mütehassısı olan Dr. Mahmud Said Bey vasıtasıyla ulaşmış olduk.

Biraz sonra vereceğimiz bilgilerin temelini oluştura, ama Osmanlı Arşiv Belgeleri ve özellikle Tapu-Tahrir Kayıtlarıyla teyid edilen bu şecerenin yazılış tarihi 1935'lere varmaktadır. Zira Şecereyi kaleme alan Hamed el-Hiyâlî 1937'de vefat etmiştir. Şecereyi tasdik eden Nakib'ül-Eşraf ise 1935'de o görevi yürütmektedir.

Bu şecereyi hazırlayan Üstad'ın babası tarafından mensup olduğu Sâdât-ı Hiyâliyyîn aşiretinin reisi Hamed el-Hiyâlî'dir. Bu zat Sâdât-ı Hiyâliyyîn'in Bu-Hüseyin El-Bekr dalına müntesiptir. Hazırlamış olduğu şecereyi tasdik eden Nakib'ül-Eşrâf Abdülfettah ed Bedreddin, 1935 tarihinde Musul Nakib'ül-Eşrâfidir. Daha önce Trablusşam Nakib'ül-Eşrâflığını da yapan bu zat, Sâdât-ı Hiyâliyyîn'in Âl-i Za'bî kolundandır ve Ali Bekkâr ez-Za'bî'nin torunudur. Şecerede ayrıca Verşan Hâlid el-Hadîdî, Hüseyin es-Sumayda'î ve benzeri şahsiyetlerin de mühür ve tasdiki bulunmaktadır.

Bediüzzaman'ın Anne Tarafından Şeceresi (Sâdât-ı Hadîdiyyîn): Hadîd Seyyidleri: Bediüzzaman'ın Anne tarafından Dedeleri

Hazret-i Hasan'ın soyundan gelenlere Şerif ve Hz. Hüseyin neslinden gelenlere de genelde Seyyid denilir. Resulullah efendimizin soyu, Hazret-i Hasan ve kardeşi Hazret-i Hüseyin'in çocukları ile devam etmiştir.

İmam Musa Kâzım, Sâdât- Hüseyniyye'nin ana unsur bu zattır (745 - 799) Sekiz çocuğu olmuştur. Sekizinci İmam olan Ali er-Rıza ve kızları Fatıma ile Hacer tanınmış çocuklarıdır. Bu zatın neslinden gelen Seyyidlere Sâdât-ı Museviyyûn denilmektedir. Başta Irak olmak üzere Musul ve çevresinde (bu arada Doğu ve Güneydoğu Anadolu'da) çok sayıda bu nesildeb gelen aşiretler mevcuttur. Üstad Bediüzzaman'ın annesinin nesli bu aşiretlerden Hadîdiyyîn Sâdâtı arasında yer almaktadır.

Şemseddin Muhammed el-Accân el-Hadîd el-Hüseyinî (900/1495), Hadîset'ül-Fırat'da medfundur ve bu sülalenin reisidir. Bunun oğullarından Ali el-Asğar Sermit (Yamaç, Karbastı'ya komşu bir köy)'de medfundur ki, Bediüzzaman'ın köyü olan Nurs'a 38 km uzaklıktadır. Bu zatın oğlu olan Ahmedîn nesli Bediüzzaman'ın annesine kadar ulaşmaktadır. Bediüzzaman'ın annesi, bu zatın neslinden gelen Hakeyf Aşiretine dayanmaktadır. Bunun kardeşi Abdurrahim'in sülalesi ise, Urfa başta olmak üzere Kuzey Irak ve Güneydoğu Anadolu'da yayılmışlardır.

BEDİÜZZAMAN NEDEN AÇIKÇA SEYYİD OLDUĞUNU SÖYLEMEMEKTEDİR?

Çünkü seyyidlik konusunda Bediüzzaman'ın kendisini öne çıkarması Mehdi olduğu iddiası olduğunu gündeme getirecekti. Toplumda Mehdî hakkında öylesine bir imaj yerleşmiştir ki, o sanki hari-kulâde özelliklere sahip bir kimsedir. Bir çırpıda zulme gömülen dünyayı düzelterek, hakkı, adaleti tesis edecek, kurtla kuzuyu barıştıracak, birden Sünnet-i Seniyyeyi yerleştirecek, Şeriatı hâkim kılacak... Ve bunları îman, hayat ve şeri'at hakikatleri çerçevesinde gerçekleştirecek. Bu durum gönlü kırık, morali bozuk bir kısım mü'minlere büyük bir ümit ve tesellî kaynağı olurken, birçoklarına da aradıklarını bulamamanın, görememenin ezikliğini de yaşatabilmektedir.

Bu ve buna benzer bir kısım hikmetler sebebiyledir ki Bediüzzaman kendini, seyyidliğini her zaman mevz-u bahis etmemiş, Risalelerde ise bu konu hakkında kesin ifade kullanmamıştı. Afyon Mahkemesi müdafaasında, "*Hiçbir vakit böyle haddimden yüz derece ziyade hallerde bulunmamışım*" diye cevap vermiştir.

BEDİÜZZAMAN HUSUSİ TALEBELERİNE HEM SEYYİD VE HEM DE ŞERİF OLDUĞUNU AÇIKLAMIŞTIR; KÜRT OLMASI SEYYİDLİĞİNE MANİ DEĞİLDİR

Bununla birlikte Bediüzzaman maddeten, yani neseben de Ehl-i Beyttendir. Onun, yukarıda bir kısmına yer verdiğimiz, geniş kesimlere aşikâr olarak ifade etmediği ve eserlerinde açık açık belirtmediği bu hususu bütün bütün de gizlemediğini, hususî sohbetlerinde talebelerine söylemekten çekinmediğini de görüyoruz. Mektûbât'ın büyük bir kısmının yazılmasına vesile olan, vefatına kadar Risale-i Nur'a büyük bir ihlas ve sadakatla hizmet eden merhum Albay Hulusi Yahyagil'e, ziyaretlerinin bir defasında, "*Kardeşim, sen de ben de sâdâtınız (seyyidlerdeniz.)*" dediğini görüyoruz. Emirdağlı Mehmet Çalışkan'ın anlattığına göre, Osman Çalışkan'ı yanına çağırır ve "*Kardeşim ben hem Hasenîyim, hem de Hüseyinîyim... Ahmed Feyzînin bütün söylediklerini kabul ediyorum. Haydi git!*" der. Evet, Bediüzzaman'ın Kürt olması seyyidliğine engel değildir. Doğuda öyle aşiretler vardır ki Kürt oldukları halde bütününüyle seyyidlerdir. Çünkü nesiller fetihler, göçler, farklı evlilikler sebebiyle zamanla dünyanın değişik yerlerine dağılmış, karışmışlardır. Meselâ Abbasîlerin yanlış tutumlarına tepki gösterdikleri için o günün tabiriyle Kürdistan bölgesine birkısım Ehl-i Beytin göç ettikleri bilinmektedir. Bediüzzaman'ın dedelerinin de bu göç esnasında buralara gelip yerleşmeleri sözkonusudur. Nitekim Bugün Mardin'deki Arvasîler, Hakkari'deki Ahmedîler ve Muş'taki Nehrîlerin Ehl-i Beytten¹ oldukları düşünülürse, Kürt olmanın Ehl-i Beytten olmaya engel olmadığı açıkça görülür. Bediüzzaman'ın, Urfalı Salih Özcan'a da, "*Ben hem Hasenîyim, hem de Hüseyinîyim*" cevabını vermişlerdir.

BEDİÜZZAMAN'IN HZ. PEYGAMBER'E KADAR UZANAN SOY AĞACI: SEYYİD VE ŞERİF OLDUĞUNA DAİR ARŞİV BELGELERİ

1 GENEL OLARAK İSLAM TARİHİNDE SEYYİDLER VE ŞERİFLER

Şunu önemle ifade edelim ki, İslam'da âl-i beyt, sâdât, ehl-i beyt ve benzeri tabirlerle anılan evlâd-ı Resûle özel bir önem verilmiştir. Bunların zekât almasının yasak olması, devlet hazinesinden belli bir paya istihkakları bulunması sebebiyle, tarih boyunca Müslüman devlet adamlarının seyyidler ve şerifler denilen insanlara özel hürmet ve alaka göstermeleri, bu meseleyi daha da önemli kılmıştır. Şerif, necib, asil, üstün gibi anlamlara gelmekte olup çoğulu şürefâ veya eşrâftır. Hz. Ali ve Fatıma'nın çocuklarından olan Hz. Hasan'ın soyundan gelenler şerif, Hz. Hüseyin'in soyundan gelenler ise seyyid olarak anılmışlardır.² Ancak bu genel değildir. Şunu önemle belirtelim ki, Abbasiler ve Osmanlılar zamanında seyyidlere genel manada şerif dendiğini ve nikabet'ül-eşraf ünvanının seyyidlik manasını da kapsadığını belirtmek gerekiyor. Zira bu gruba giren şahsiyetler, askeri hizmetlerden ve bazı vergilerden muaf tutuldukları gibi, kendilerine belli haklar da tahsis ediliyor.³

Osmanlı devletine ait arşiv vesikalarında Hz. Ali evladının unvanları ifade edilirken seyyid, şerif veya "seyyid-şerif" unvanları kullanılmıştır. Seyyid-şerif unvanının bir arada kullanılması seyyid ve şerif iki aile arasında akrabalık bağı kurulduğuna işaret etmektedir. Nitekim şerif ve seyyid aileleri birbirlerinden kız alıp verirlerse bu suretle doğan çocuk, seyyid şerif unvanını taşımıştır. Bu çerçevede Osmanlı'da kadın evlendiğinde eşinin sosyal statüsü ile anılmakla beraber bu anlayışın aksine olarak seyyid veya şerif olan kadınların neseb asaletlerine dayanılarak doğan çocuğun da hem annesi hem de babası vasıtasıyla sosyal konumunun belirlendiği görülmektedir.

NAKİBÜ'L-EŞRÂFLIK MÜESSESESİ

Osmanlı Devleti'nde de ilk olarak Sâdât nikâbeti Sultan Yıldırım Bayezid zamanında Mayıs 1400 tarihinde tesis edilmiştir. Evlâd-ı Resul olan bu kıymetli insanlara daha önceleri olduğu gibi Osmanlı Devleti'nde de hürmet gösterilmiştir. Ayrıca onlara âid işleri görmek için vazifeli me'mûrlar ve başlarına da bakan statüsündeki nakîb'ül-eşraf tâyin edilmiştir. Nakîb-ül-eşraf adı verilen bu görevli, Peygamber efendimizin torunlarının işlerine bakar, neseblerini kayd ve zapteder, doğumlarını ve vefatlarını deftere geçirir, onları âdî işlere ve şânlarına uygun olmayan san'atlara girmekten menederdi. Fena hâllere düşmelerine mâni olur, haklarını korurdu.

Seyyid ve şerif oldukları belgelerle ispatlanmış olan bu şahıslara toplum tarafından çok büyük saygı, sevgi ve itibar gösterilmiştir. Aynı zamanda devlet de onları vergi verme ve benzeri bütün kamu yükümlülüklerinden muaf tutmuştur. Kendilerinden önceki Türk ve İslâm devletlerindeki yerleşmiş uygulama gibi, Osmanlı Devleti'nde de seyyidler askeri sınıftan muaf tutulmuştur.

2 HZ. ALİ, ÇOCUKLARI VE BEDİÜZZAMAN'IN HEM ŞERİF VE HEM DE SEYYİD OLUŞUNA DAİR ŞECERELER

Ali'nin ilk hanımı İslam peygamberi Hz. Muhammed'in kızı Fatıma'dır. Hz. Ali Fatıma vefat edene kadar başkasıyla evlenmemiştir. Fatıma'dan 5 çocuğu olmuştur; isimleri şunlardır: *Hasan, Hüseyin, Zeynep el-Kübra, Ümmü Gülsüm* (Hz. Ömer ile evlenmiştir) ve *Muhsin*. Muhsin, henüz Fatıma'nın karnındayken, vefat etmiştir.

3 HZ. HASAN VE ŞERİFLER: BEDİÜZZAMAN'IN BABA TARAFINDAN ŞECERESİ

Hasan bin Ali bin Ebu Talib, (d. 624 – ö. 669) Ali bin Ebu Talib ve Fatıma Zehra'nın büyük oğulları ve Hz. Muhammed'in ilk torunudur. Şia çoğunlukla onu imamlarının ikincisi kabul eder, çok küçük bir fırkaya göre ise ikinci imam Hüseyin bin Ali'dir. Onun, Hz. Peygamberin Ehl-i beyt'inden olduğu konusunda herkes hem fikirdir. Babası ile otuz yedi yıl, dedesi ile ise sekiz yıl birlikte bulunmuştur. Hz. Hasan, hicretten elli yıl sonra sefer ayı'nda, kendisine verilen kuvvetli zehir karşısında ciğerleri parçalanmış ve şehit olmuştur. Onun lakapları arasında Mucteba (zeki, seçilmiş) ve Sıbt-i Ekber en meşhur olanlarıdır.⁴

"Bediüzzaman'a göre Resul-i Ekrem Aleyhissalâtu Vesselâm, gayb-aşına nazarıyla görmüş ki: Âl-i Beyti, Âlem-i İslâm içinde bir şecere-i nuraniye hükmüne geçecek. Âlem-i İslâmın bütün tabakatında kemalât-ı insaniye dersinde rehberlik ve müridlik vazifesini görecektir, ekseriyet-i mutlaka ile Âl-i Beytten çıkacaktır."⁵

Önemle ifade edelim ki, bizim yaptığımız araştırmalar, Bediüzzaman Hazretlerinin babasını Hz. Hasan neslinden yani şerif olduğu ve de aynı zamanda Abdülkadir-i Geylânî'nin torunları arasında yer aldığıdır.⁶

Hz. Hasan'ın Evladlarının Şeceresi⁷

Bediüzzaman Hazretlerinin neslinin devam ettiği zat Hz. Hasan'ın oğlu Hasan el-Müsennâ'dır ki, annesi Bint-i Mansûr olduğu kaynaklarda kaydedilmektedir.

Hasan El-Müsennâ'nın evladları şöylece zikredilebilir:

Hasan El-Müsennâ

İbrahim El-Ğamr (762)	Ca'fer (Bunun nesli İran ve Irak'da Eşraf-ı Selkıyyûn diye bilinmektedir.)	Davud (Medine, Mısır ve Irak'da yayılan bu nesle Eşraf-ı Şahbâniyyûn denmektedir)	Hasan el-Müselles (764), nesli Irak, Hicaz ve Mısır'da yayılmıştır.	Abdullah el-Mahd (145H/762), Abdülkadir-i Geylânî ve Bediüzzaman'a giden kol bunun neslidir.
-----------------------	--	---	---	--

2 Uzunçarşılı, İsmail Hakkı, *Osmanlı Devletinin İlmiye Teşkilatı*, (Ankara: TTK Basımevi, 1988), sh. 161; 1) C.Von Arendok, "Şerif", *İslam Ansk*, İst.1997, XI, 543; Murat Sarıcık, *Osmanlı İmparatorluğunda Nakibu'l-Eşrafılık Müessesesi*, (Nakibu'l-Eşrafılık), TTK Yay., Ankara 2003, s.4; Cahit Baltacı, "Osmanlılar Döneminde Nakibu'l-Eşrafılık Müessesesi ve Nakibu'l-Eşraf Defterleri", *IV. Milli Türkoloji Kongresi*, 1981, s.1..

3 Al-Âmirî, *Tarih'ül-Eşraf*, c. 8, sh. 17-24; Al-Âmirî, *Nukabâ'ül-Eşraf*, c. 7, sh. 19-23.

4 Mü'min bin Hasan Eş-Şablenci, *Nûr'ül-Ebsâr*, sh. 189 vd.; Zehebî, *Siyer A'lami'n-Nübelâ*, Beyrut 1406/1986, III, 267; Ethem Ruhi Fıglalı, "Hasan", *DİA*, XVI, İstanbul 1997, s. 283; Bakır Şerif el- Kuraşi, *Hayatu'l- İmam el Hasan bin Ali*, Beyrut 1983, II, 433- 460; A. Cevdet Paşa, *Kıyas-ı Enbiya*, Bedir Yayınevi, İstanbul, 1981, I, 616.

5 Bediüzzaman, *Lem'alar*, sh. 21.

6 929 tarihli Tapu Tahrir defterinde Diyarbekir Eyaletine bağlı Musul Kazası vakıfları arasında Cercis Nebi ve Hz. Yunus Nebi vakıflarının İmam Hasan'ın oğlu İmam Ömer Zaviyesine ait vakıflar da bulunmaktadır. BOA. TTD., NO: 998, sh. 85.

7 Dâmin bin Şadkam el-Hüseynî el-Medenî, *Muhtasarı Tuhfet'il-Ezhâr ve Zülâl'il-Enhâr fî Neseb-i Ebnâ'il-E'immet'il-Ethâr*, Riyad, Mektebet'üt-Tevbe, 2005, sh. 46.

Burada Bediüzzaman'ın şeceresinin dayandığı Abdullah el-Mahd'ın evlatları üzerinde duracağız. Mahd lakabını almasının sebebi baba tarafından Hz. Hasan'a (Hasan bin Hasan) ve anne tarafından ise Hz. Hüseyin'e (Fatıma bint-i Hüseyin) dayanmasıdır.

Abdullah el-Mahd (762)

İdris, Eşrâf-ı Edâri-se'nin aslıdır; Sünûsiler, İdrisîler ve Endülüs Seyyidleri.	Süleyman, Mağrib ve Cezayir'dekilerin dedesi	Yahya, Sahib'üd-Deylem diye bilinir; Bağdad'da Harun Reşid zamanında vefat etmiştir.	Ebu Abdullah Muhammed. En-Nefs'üz-Zekiyye diye bilinir. Türkistan ve Irak'da yayılmıştır. Benül-Eşter şerifleri bunun neslindedir.	Ebül-Hasan İbrahim. Irak ve Hicaz'da torunları bulunmaktadırlar.	Ebu Hamza Musa El-Cûn, Abdülkadir-i Geylani ve Bediüzzaman'a giden kol bunun neslidir
--	--	--	--	--	---

Ebu Hamza Musa El-Cûn

Bu zatın 9 kızı ve 3 oğlu dünyaya gelmiştir. El-Cûn siyah olan her şeye denmektedir ve özellikle de siyah bulutlara bu ad verilmektedir.

İbrahim (251/865) Yemame ve Hicaz'daki şeriflerin dedesidir.	Muhammed Derec	Ebu Muhammed Abdullah (247/861), Nesli en çok yayılan evladıdır. Abdülkadir-i Geylani ve Bediüzzaman'a giden kol bunun neslidir
---	----------------	---

Ebu Muhammed Abdullah (247/861)

Halife Mütevekkil zamanından vefat etmiştir. Şeyh-i Muslih diye meşhurdur.

Ahmed, nesli Eşrâf-ı Ahmediyûn diye bilinir. Hicaz ve Yemende müntezirdir.	Yahya es-Süveykî, Hicaz ve Yemame şeriflerinin dedesidir.	Süleyman, Mekke'deki Şeriflerin dedesidir.	Sâlih	Ebul-Hasan Musa es-Sânî (254/868), Halife Mühtedi zamanında zehirlenerek vefat etmiştir.
--	---	--	-------	--

Ebul-Hasan Musa es-Sânî (254/868)

Bu zatın 16 oğlu olduğu bilinmektedir. Bu sebeple hepsinin Arapça olarak şeceresini verecek ve sonra da Bediüzzaman'ın neslinin devam ettiği Ebu Muhammed Davud üzerinde kısaca duracağız.⁹

Ebu Muhammed Davud

Medine'de son ömrünü geçirmiştir.



Hasan	Musa	Mahmud	Muhammed Buna Rûmî ve evladlarına da Benu'r-Rum denmektedir.
-------	------	--------	---



Muhammed er-Rûmî

Muhammed el-Asfar	Yahya	Ebu Muhammed Hasan
-------------------	-------	--------------------



Ebu Muhammed Hasan



Yahya



Muhammed



Abdullah



Ebu Salih Musa Cengidost



Muhyiddin Abdülkadir-i Geylani¹⁰

Bu arada Musul ve civarında evlâd-ı Resûl ile alakalı çok sayıda vakıf bulunduğunu, Kanuni Sultan Süleyman zamanında yapılan 947/1540 tarihli Tapu-Tahrir Defterinden anlıyoruz. Bu Defter'den İmam Musa Kâzım, Ca'fer-i Sâdık, İmam Yahya bin Ebil-Kasım gibi zatlara ve onların evlatlarına ait vakıfların dökümünü görüyoruz.¹¹

8 Dâmin bin Şadkam el-Hüseyinî el-Medenî, Muhtasarı Tuhfet'il-Ezhâr ve Zülâl'il-Enhâr fî Neseb-i Ebnâ'-il-E'immet'il-Ethâr, sh. 179 vd.

9 Dâmin bin Şadkam el-Hüseyinî el-Medenî, Muhtasarı Tuhfet'il-Ezhâr ve Zülâl'il-Enhâr fî Neseb-i Ebnâ'-il-E'immet'il-Ethâr, sh. 218 vd..

10 Dâmin bin Şadkam el-Hüseyinî el-Medenî, *Muhtasarı Tuhfet'il-Ezhâr ve Zülâl'il-Enhâr fî Neseb-i Ebnâ'-il-E'immet'il-Ethâr*, sh. 228 vd. **Bir sonraki sayfada bütün bunları daha açık bir şekilde gösteren Arapça şecereyi koyuyoruz.**

11 Başbakanlık Osmanlı Arşivi, Tapu-Tahrir Defteri, No: 998 (735), sh. 346; Ahmed Akgündüz, *Osmanlı Kanunnameleri*, c. V, sh. 499 vd.

زوقاق اولاد حصار

مصطفا و سادات اولاد

زوقاق اولاد حصار

مصطفا و سادات اولاد حصار

زوقاق اولاد حصار

مصطفا و سادات اولاد حصار

زوقاق اولاد حصار

مصطفا و سادات اولاد حصار

زوقاق اولاد حصار

مصطفا و سادات اولاد حصار

مصطفا و سادات اولاد حصار

زوقاق اولاد حصار

مصطفا و سادات اولاد حصار

زوقاق اولاد حصار

مصطفا و سادات اولاد حصار

زوقاق اولاد حصار

زوقاق اولاد حصار

مصطفا و سادات اولاد حصار

زوقاق اولاد حصار

مصطفا و سادات اولاد حصار

زوقاق اولاد حصار

مصطفا و سادات اولاد حصار

زوقاق اولاد حصار

مصطفا و سادات اولاد حصار

مصطفا و سادات اولاد حصار

مصطفا و سادات اولاد حصار

مصطفا و سادات اولاد حصار

مصطفا و سادات اولاد حصار

مصطفا و سادات اولاد حصار

مصطفا و سادات اولاد حصار

مصطفا و سادات اولاد حصار

3.1 ABDÜLKADİR-İ GEYLANİ VE ÇOCUKLARI

Önemle ifade edelim ki, bütün ayrıntılarıyla baba canibinden şerif olduğu ortaya çıkan ve ancak anne tarafından seyyid olan Abdülkadir-i Geylani Hazretlerinin nesli bizim için önem arz etmektedir. Zira Bediüzzaman hazretleri baba tarafından onun torunudur. Bu sebeple üzerinde biraz daha ayrıntılı duracağız. Âl-i Geylani diye bilinen bu aile, 1920 yılında Irakta başbakan olan Seyyid Abdurrahman Nakib Geylani'nin de kökleridir. Sâdât-ı Hıyâliyyîn, Bû Cum'a ve Hidâdiyyîn sâdâtı tamamen Abdülkadir-i Geylani Hazretlerinin neslinden gelen seyyid veya şeriflerdir.¹²

Abdülkadir Geylani (1078-1166), İslam bilgini. Kadiri tarikatının mürşididir. Muhyiddîn, Kutb-i Rabbânî, Kutb-i a'zam, Gavs, Gavs-ül a'zam, Sultân-ul-evliyâ (evliyaların sultanı) olarak da anılır. Künyesi Ebu Muhammed'dir. Babası Ebu Salih bin Musa Cengidost'tur. Annesinin ismi Fatıma, lakabı Ümm-ül-hayr olup o da peygamber soyundan gelmektedir. Bundan dolayı hem Seyyid hem de Şerif'tir.

Abdülkâdir Geylânî çok sayıda kız ve erkek çocuk sahibi olmuştur. Onlar vâsıtasıyla Kadiriye Mısır, Kuzey Afrika, Endülüs (İspanya), Irak, Suriye ve Anadolu'ya yayılmıştır. Oğullarından Ebû Abdurrahmân Şerafeddîn İsâ Mısır'a yerleşmiş olup Mısır'daki Kâdirî şeriflerin dedesidir. Abdülkâdir Geylânî'nin torunları, Kuzey Afrika'da daha çok "Şerif", Irak, Suriye ve Anadolu'da ise Seyyid ve Geylânî diye anılmaktadır. Kadiri tarikatının kurucusudur.

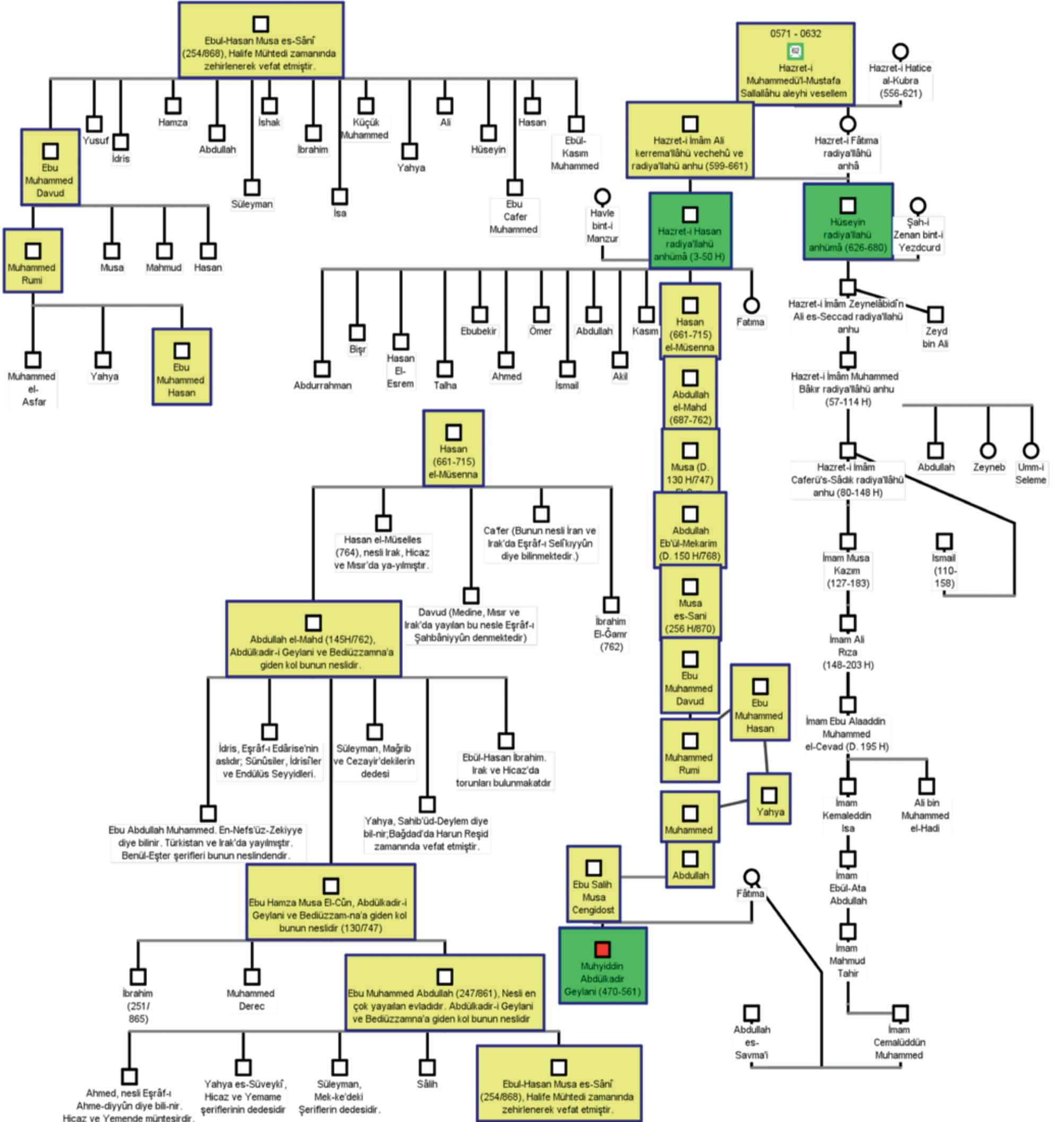

12 Abdülkadir-i Geylani Evladından Olması Hasebiyle Askerlikten Muaf Tutulan Seyyidlerle Alakalı Dahiliye Nezaretinin Halep Valiliğine Yazdığı Yazı (BOA, İ.HUS. 176/33; DH. MKT. 2009/7)

3.2 BEDİÜZZAMAN'IN BABASI TARAFINDAN DEDELERİ; SÂDÂT-I HIYÂLIYYÎN

Değişik zaman ve vesilelerle İslam dünyasının her tarafına dağılan seyyidlerin Güneydoğu Anadolu bölgesine de gelip yerleştikleri görülmektedir. Bölgedeki seyyidlerin göçlerinin Bağdat'tan gerçekleştiği ve bunun orada yaşayan bir hükümdarın yaptığı zulümlerden kaynaklandığı, Güneydoğu Anadolu'da halk arasında yaygın bir kanaattir. Kimi seyyid ailelerinin Harun Reşid döneminin tekabül ettiği miladi sekizinci yüzyılın sonları ile dokuzuncu yüzyılın başlarında Bağdat'tan bölgeye göç ettikleri anlaşılmaktadır. Abbasi halifeliğinin Moğollar tarafından ortadan kaldırıldığı 656/1258 yılına yakın veya onu izleyen tarihlerde de Bağdat'tan bölgeye kimi seyyid göçlerinin olduğu görülmektedir.¹³

Öncelikle Bediüzzaman'ın bu ayrıntılı şecerelerine nasıl ulaştık?

Bediüzzaman hazretlerinin mübarek neslini Osmanlı Arşivleri ve İstanbul Müftülüğünde bulunan Nikabet'ül-Eşrâf belgeleri arasında bulmaya çalıştık. Bitlis ve Hizan'daki nüfus ve tapu kayıtlarını tamamen inceledik. Ancak istediğimiz neticeye ulaşamadık. Daha sonra bir ara Bitlis'in de Musul'a balı kaldığını hesaba katarak ve de Osmanlı döneminde mevcut Nakib'ül-Eşrâfların aynen devam ettiğini öğrenerek himmetimizi Irak'a çevirdik. Kıymetli Kardeşim Adnan Budak Beyin de gayretleriyle Üstad'ın şeceresi ile belgeye aylar sonra Üstad'ın dedelerinin mezarlarının bulunduğu Sincar'a bağlı Hiyâl Köyü yakınlarında oturan ve çok kıymetli bir tarihçi, araştırmacı ve neseb ilmi mütehasısı olan Dr. Mahmud Said Bey vasıtasıyla ulaştığımız oldu.

Biraz sonra vereceğimiz bilgilerin temelini oluşturan, ama Osmanlı Arşiv Belgeleri ve özellikle Tapu-Tahrir Kayıtlarıyla teyid edilen bu şecerenin yazılış tarihi 1935'lere varmaktadır. Zira Şecereyi kaleme alan Hamed el-Hiyâlî 1937'de vefat etmiştir. Şecereyi tasdik eden Nakib'ül-Eşraf ise 1935'de o görevi yürütmektedir.

Bu şecereyi hazırlayan Üstad'ın babası tarafından mensup olduğu Sâdât-ı Hiyâliyyîn aşiretinin reisi Hamed el-Hiyâlî'dir. Bu zat Sâdât-ı Hiyâliyyîn'in Bu-Hüseyin El-Bekr dalına müntesiptir.¹⁴ Hazırlamış olduğu şecereyi tasdik eden Nakib'ül-Eşrâf Abdülfettah ed Bedreddin, 1935 tarihinde Musul Nakib'ül-Eşrâfidir. Daha önce Trablusşam Nakib'ül-Eşrâflığını da yapan bu zat, Sâdât-ı Hiyâliyyîn'in Âl-i Za'bî kolundandır ve Ali Bekkâr ez-Za'bî'nin torunudur.¹⁵ Şecerede ayrıca Verşan Hâlid el-Hadîdî,¹⁶ Hüseyin es-Sumayda'î ve benzeri şahsiyetlerin de mühür ve tasdiki bulunmaktadır.

Şimdi asıl soruya gelelim, bundan 70 küsur yıl evvel hazırlanan bu Şecereyi mezkûr zat nasıl hazırlamış hem anne ve hem de baba tarafından Üstad'ın neslini ve yaşadığı mekânları nasıl öğrenmiş? Bu sorunun cevabı bizce de meçhuldür; ancak en kuvvetli ihtimal bu zat beş sene Kafkas Harbine katılmış ve esir düşmüştür. Aynı cephede savaşan Bediüzzaman ile tanışmış olması ve Üstad'ın onun Sâdât-ı Hiyâliyyîn'den olduğunu öğrenmesi üzerine, bu mesele hakkında aralarında bilgi alışverişi meydana gelmiş olması ihtimalidir.

Şimdi ifade edelim ki, Hiyâlî yerine Cibâlî tabiri de kullanılmaktadır. Zira Sincar'a 30 km uzakta bulunan bu köy dağlıktır. Bazılarına göre çorak arazi olduğu için bu ad verilmiştir. Abdülkadir-i Geylani'nin bu kahraman evladı Seyyid Abdülaziz Haçlı Seferlerine karşı Selahaddin Eyyubi ile birlikte Askalan şehrinin fethine katılmış ve daha sonra Bağdad'daki idarecilerin (**Vezer Ebül-Muzaffer Abdullah bin Yusuf'un baskısı ve daha sonra da Şah İsmail'in Bağdad'a girerek Abdülkadir-i Geylani'nin türbesini tahrib etmesi**) zulmüne maruz kalınca, Musul'un kuzeyinde yer alan Sincar bölgesine ve burada da Hiyâl köyüne hicret etmiştir. Diğer kardeşi Seyyid Abdürezzak'ın torunlarının da Ard'ul-Hiyâl da denilen Sincar bölgesine yerleştiği nakledilmektedir. Nitekim Hiyâl harabeleri arasında hem Seyyid Abdülkadir Geylanî'nin makamı ve hem de Seyyid Abdülaziz'in kabri bulunmaktadır. Hiyâliyyûnun nesilleri, biraz sonra göreceğimiz gibi, torunlarından Şeyh Ebu Salih Şemsüddin **Muhammed el-Ekhal (El-Kehhâl)** (651-739/1338, Sincar Kazası-Kuzey Irak)'ın evladlarının isimlerine göre adlandırılmışlardır. **Bu arada bir ara Hiyâl ve çevresine Yezidîler musallat olup Müslümanlara zulm edince, Abdülkadir-i Geylani'nin torunları, çevreye dağılmışlar ve Bitlis'e kadar uzanmışlardır.**

Tell-i Hiyâl da denilen bu köy Sincar'a 30 km uzaklıktadır. Haritada Sincar ve Bitlis görülmektedir. Bitlis ile Sincar arası 448 km'dir. Musul'un 140 km batısında yer alan Sincar şehri, 1516 yılında Osmanlı ülkesine katılmış ve idarî olarak Diyarbekir Eyâletinin bir sancığı hâline getirilmiştir. Sincar kanunnâmesi, BOA. TTD. 64 (840), sh. 325-326'da yer almakta ve tesbitlerimize göre ilk defa tarafımızdan yayınlanmış bulunmaktadır. Sincâr Kanunnâmesi'nin kapsamında ayrıca Tell-i A'fer, Hâtuniye ve Hiyâl nâhiyeleri de bulunmaktadır. Sâdât-ı Hiyâliyyîn Irak, Suriye ve Türkiye'de yayılmış vaziyettedir. Tekrar hatırlatalım ki, bu çevrelerde Abdülkadir Geylanî'nin oğulları Seyyid Abdülaziz ile Seyyid Abdürezzak'ın torunları birbirine karışmışlardır ve bu iki nesil *Sâdât-ı Hiyâliyyîn* denilen şerif ve seyyidler teşkil etmektedirler.¹⁷

Şunu da söylemeden geçemeyeceğiz ki, büyük tarihçi el-Âmirî'nin 9 ciltlik Irak'taki aşiretlerle alakalı kitabında yer alan 63 Kürt aşireti içinde, Bediüzzaman Hazretlerinin baba tarafını temsil eden Hiyâlîlerin ismi bulunmamakta ve bilakis bunlar Sâdât Kabileleri arasında zikredilmektedir. Merak edenleri, bu kıymetli eseri mütalaa etmeye davet ediyoruz. Zira bu eser, Kuzey Irak ve bu bölgeye yakın olan Türkiye, İran ve Suriye içinde kalan çevre bölgelerdeki bütün, Sâdât Kabilelerini, Kürt, Türkmen ve Arap aşiretlerini teker teker saymakta ve ayrıntılı bilgiler vermektedir.¹⁸

Osmanlı Devletinin Yavuz Sultan Selim zamanında 1518 yılında yapılan tahrir neticesinde Sincar Kazasına bağlı Hiyâl Köyünün tapu kaydı, Başbakanlık Osmanlı Arşivi, Tapu-Tahrir Defteri, No: 64 (840), sh. 346. Dikkat edilirse burada tamamen Abdülkadir-i Geylani torunlarına ait isimler bulunmaktadır. Nitekim 19. Yüzyıldan itibaren hazırlanan Musul Salnâmelerinde de konuyla alakalı bilgiler verilmekte ve Seyyid Abdülaziz'in kabrinden bahis açılmaktadır.¹⁹

13 Ferit Aydın, *Tarikatta Rabıta ve Nakısbendilik*, İst. 1996, sh. 238. Şam'dan bölgeye göç eden Şeyh Hasan b. Seyyid Abdurrahman için bkz. Şerefnan Bidlîsî, *Şerefnâme*, (çev.M.Emin Bozarslan), Deng yay., İst. 1998, s. 190.

14 Gazi İnâd Eş-Şemerî, *Aşâ'ir Bilâd'ür-Râfidîn el-Mu'telif vel-Muhtelif*.

15 www.familytree.egypt.com/showalbum.php?albumID=711. 17.11.2012.

16 Bu aşiretin şu andaki reisi Verşan Hâlid el-Hadîdî ile Dohuk'ta bizzat görüştük ve kendisi inanılmaz derecede yüzü ve özellikle burnu ile Üstada benziyordu. www.alhadedeen.com/vb/showthread.php?t=1891 17.11.2012.

17 Ahmed Akgündüz, *Osmanlı Kanunnameleri ve Hukukî Tahlilleri*, c. III, sh. 280 vd.; Sâmîr Abdülhasen el-Âmirî, *Mevsû'at'ül-Aşâ'ir-il-Irakıyye*, Londra: 1991, Mektebet'üs-Safâ ve'l-Merve, c. I, sh. 288 vd.

18 el-Âmirî, *Mevsû'at'ül-Aşâ'ir-il-Irakıyye*, c. 9, sh. 280-319; Es-Seyyid Nebîl el-A'racî, *El-Lübâb fî Şerh-i Sîhâh'il-A'kab*, Bağdad, 2012, sh. 98. Bu son kitabda konuyla ilgili son bilgiler toplanmış bulunmaktadır.

19 Musul Salnâmesi, İstanbul, sh.

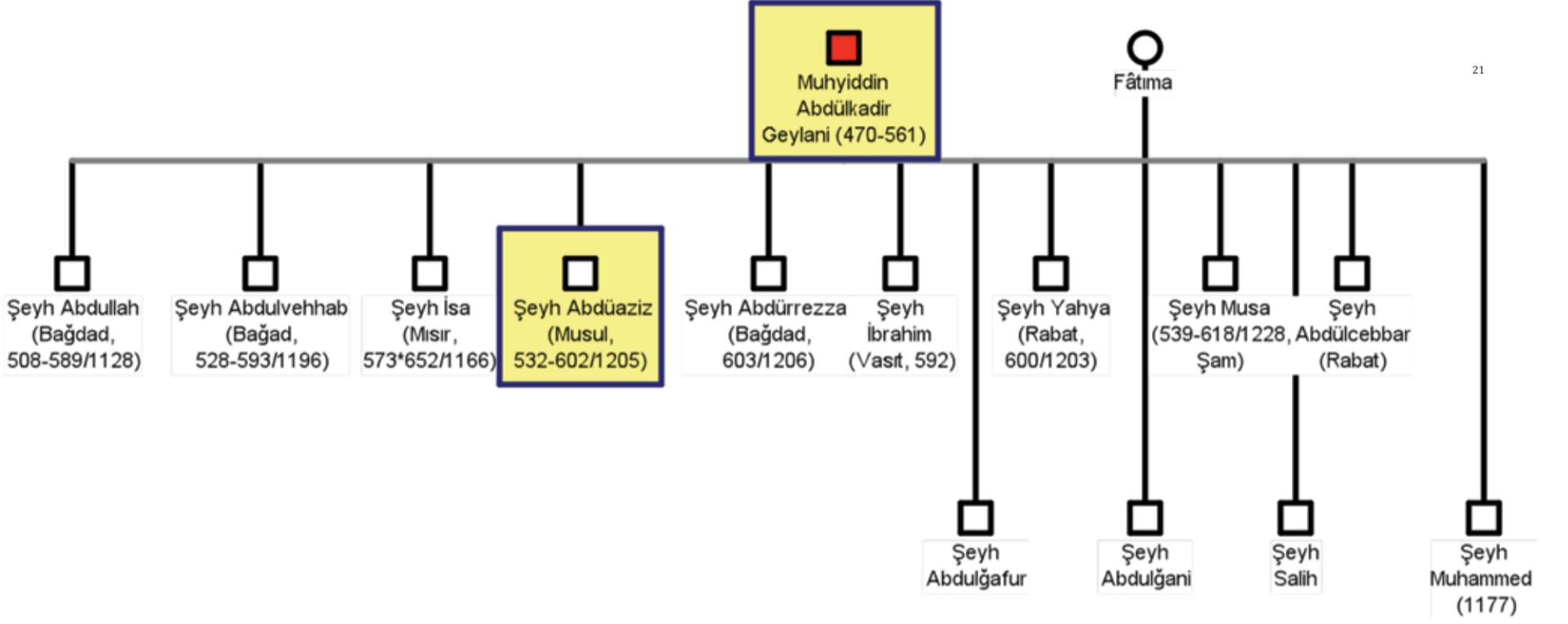
Muhyiddin Abdülkadir²⁰

Özellikle nesilleri devam eden bazı evlatlarının ayrıntılarını vereceğiz. Diğerlerini şecerede göstereceğiz.



Şeyh Abdülaziz Hiyâl yahut Cibâl denilen Sincar'da yerleşmiş. Üstad'ın dedesidir.	Şeyh Abdürezzak (603/1208) Büyük alim ve muhaddisdir.	Şeyh Abdülvehhâb (593/1197) Bunun evladları:
		<p>Davud ↓ Süleyman ↓ Mansûr ↓ Ahmed ↓ Davud ↓ Hasan ↓ Ahmed²¹ ↓ Sadaka ↓ Abdülvehhab (Ma'arrat'ün- Nu'man'gelmiş ve Davudilerden bir hanmla evlenmiştir. ↓ Şeyh Abdülkerim</p>
		<p>Seyfeddin Süleyman (553-611/1214), Nasr, Abdurrahim, İsmail, Ebül-Mehâsin Fadlullah ve Abdüsselam, Davud ve Abdullah isimleriyle oğulları ve Su'âde ise kızıdır. Özellikle Nasr'ın çocukları çok meşhurdur.</p>



20 929 tarihli Tapu Tahrir defterinde Sincar Vakıfları arasında Baba Abdülkadir Geylani Zaviyesi vakıfları da bulunmaktadır. BOA. TTD., NO: 998, sh. 68-69.

21 Sâdât-ı Hiyâliyyîn Şeceresi, Vrk. 2.

Şeyh Ebubekr Abdülaziz el-Hiyâlî (Musul, 532-602/1205)²²

Bu zatın iki evladı bulunmaktadır: Birincisi, Şeyh Şemseddin Muhammed eş-Şarşık ve diğeri de Bağdad'da vefat eden kızı Zehra'dır. Şecerenin bu kısmını da aşağıda vermek istiyoruz.²³

Muhammed Hüsamüddin Şarşık el-Hasan el-Hiyali	<p>Haci Abdullah İbrahim Muhammed Haci İbrahim Salih (iki oğlu var: Ahmed ve Seyyid Abdullah-i Şemdini) Abdullah-i Şemdini (oğlu Ali, onun 2 oğlu: A. Rahim ve M. Said) Ahmed</p> <p>Bu zatın 5 oğlu var: Seyyid Taha, Salih, Muhammed, Ebubekir ve Abdulkерim. Seyyid Taha-i Hakkari (Bu zatın 4 oğlu var: Habib, Mahmud, Alaeddin ve Ubeydullah) Ubeydullah (Bu zatın 5 oğlu var: Reşid, Alaaddin, Mazhar, Abdülkadir ve M. Sıddık) M. Sıddık (Bu Zatin 4 oğlu var: Reşid, Musluhuddin, Taha ve Şemseddin) Taha (Bu zatın 7 oğlu var: Salih, İzeddin, M. Sıddık, Abdullah, Ahmed, Mazhar ve Hacı)</p>
---	---

↓

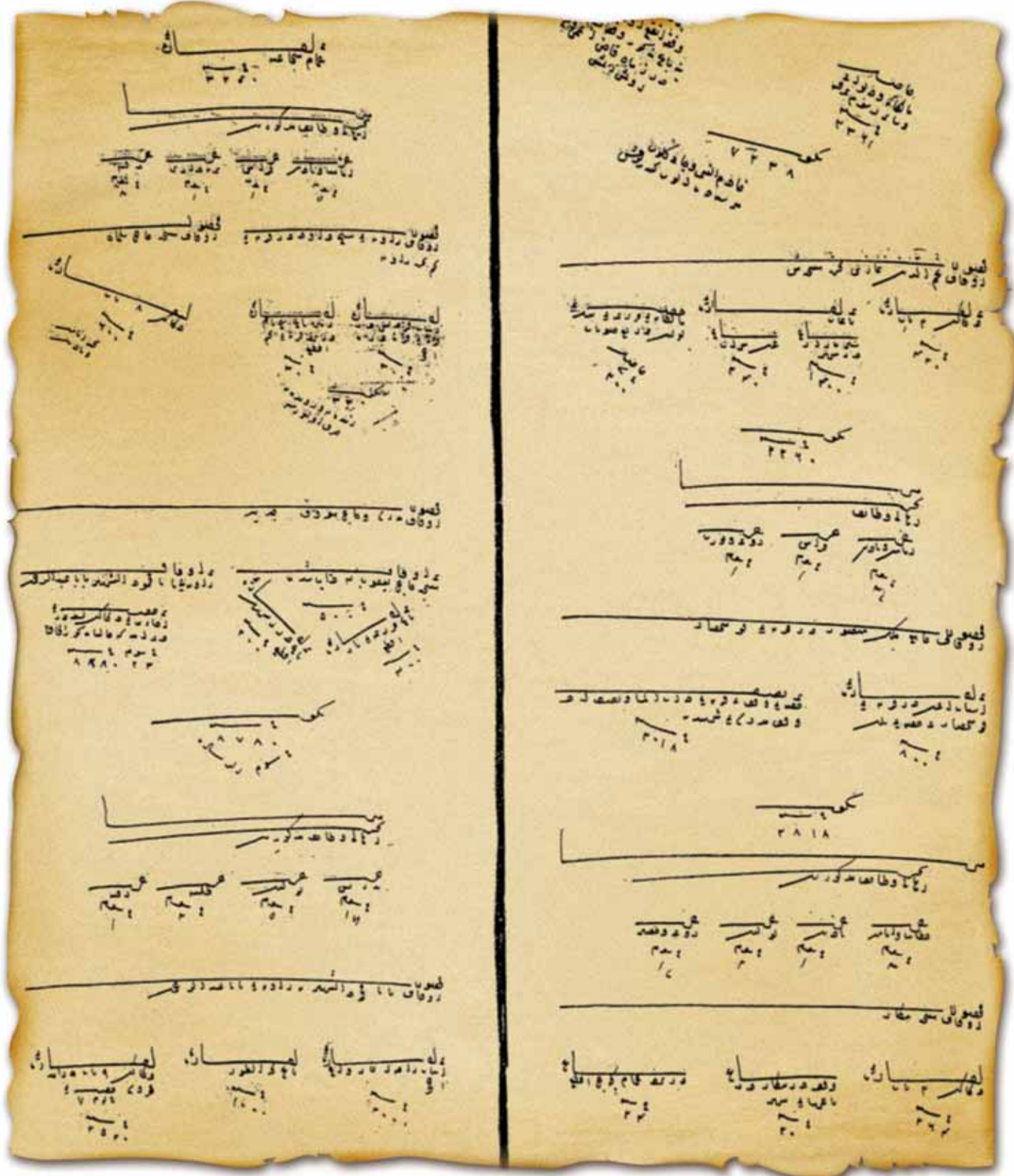

Muhammed Hüsamüddin Şarşık el-Hasan el-Hiyali (652-739/1254, Hiyal-Sincar)

Büyük bir alimdir; ilim elde etmek için Mekke ve Şam gibi merkezlere hicret etmiş ve İbn-i Teymiyye gibi alimlerden ders almıştır. Neticede babalarının kabirlerinin bulunduğu Hiyal karyesine gelmiş ve orada vefat etmiştir. Osmanlı Tapu-Tahrir Defterlerinde kayıtları vardır. Bunun adındaki Şarşık künyesi, bu isimle bilinen köyde bulunan Şeyh Salih'in annesine rüyasında bu zatın doğacağını müjdelemesi olarak kaydedilmektedir.²⁴

22 929/1523 tarihli Tapu-Tahrir Defterinde Diyarbekir Eyaletine bağlı Mardin Kazasında hem Hz. Resulullah'a ve hem de torunlarından Şeyh Abdülaziz bin Abdülkadir Geylani'ye ve hem de onun ziyaretine ait vakıflar bulunmaktadır. Yine bu zatın torunlarından **Baba Muhammed** ve **Baba Abdurrahman** adına vakıflar tescil edilmiştir. Bu kayıtlarda Abdülkadir-i Geylani torunlarına baba denmektedir. BOA. TTD., NO: 998, sh. 34-35.

Nitekim yine Mardin Vakıfları arasında Hazret-i Zeynelabidin Zaviyesine ait vakıflar da bulunmaktadır. BOA. TTD., NO: 998, sh. 36-37.

23 Bu konuda ayrıntılı bilgi için bkz. Muhammed bin Yahya et-Tâdifî, *Kitâbu Kalâ'id'il-Cevâhir fî Menâkıb-ış-Şeyh Abdülkadir*, Kahire: Dâr'-Kütüb'il-Arabiyyetil-Kübrâ, 1331 H., sh. 45 vd.

24 Bu konuda ayrıntılı bilgi için bkz. Muhammed bin Yahya et-Tâdifî, *Kitâbu Kalâ'id'il-Cevâhir fî Menâkıb-ış-Şeyh Abdülkadir*, Kahire: Dâr'-Kütüb'il-Arabiyyetil-Kübrâ, 1331 H., sh.



Şeyh Ebu Salih Şemsüddin Muhammed el-Ekhal El-Hiyâlî (El-Kehhâl) (651-739/1338, Sincar Kazası-Hiyâl).

Büyük bir âlim olan bu zat, evvela Şam ve Haleb'in büyük âlimlerinden ilim tahsil etmiş, sonra Mekke başta olmak üzere bazı ilim merkezlerini gezmiş ve kendisinden İbn-i Teymiyye gibi âlimler ders okumuş ve neticede Sincar'ın bir köyü olan memleketi Hiyal'e geri dönerek orada vefat etmiştir.²⁶

↓

El-Bedr Hasan, Hasan Bedreddin (775/1373) ↓ Hüseyin El-Bû Hüseyin ↓	El-İz Hüseyin, İzzeddin Hiseyin ↓ Şeyh Nureddin Ali ↓ Şeyh şemseddin Muhammed (4 Safer 840/1436) iki evlad ↓ Şeyh Şerefüddin ve Şeyh Bedreddin (841/1437) ↓ Muhammed Şerefüddin ↓ Ahmed ↓ Muhammed Zeynelâbidîn ↓ Ali El-Kebir ↓ Ebubekir Abdülaziz devamı var yazmıyoruz.	El-Hüsâm Abdülaziz, Hüsâmeddin Şam ve benzeri bölgelerdeki şeriflerin dedesidir. Buraya ilaveten Şeyh şemseddin'in de 7 çocuk arasında olmasına rağmen elimizde ayrıntılı bilgi yoktur.	Ahmed et-Tuhr, Şerefüddin Bağdad'daki Âl-i Nakîb, Musul'daki Derâvişe ve benzeri şerif aşiretlerinin dedesidir.	Şeyh Hasan El-Ekhal ↓ Şeyh Hüseyin ↓ Şeyh Ahmed ↓ Şeyh Ebu Rağîb ↓ Şeyh Abdürrezzak ↓ Şeyh Ali Ve nihayet Şeyh Ahmed, Şeyh Yusuf, Şeyh Hüseyin, Şeyh Hasan, Cal'ut, Yusuf, Mustafa, İbrahim ve sonunda Es-Seyyid Muhammed el-Hiyâlî	Şeyh Muhammed Nureddin Ali Sâdât-ı Hiyaliyyîn'in ve bu arada Bediüzzaman Hazretlerinin dedesidir. Mısır, Şam, Hama, Diyarbekir, Mardin ve Bitlis tarafında nesilleri vardır. Osmanlı Devleti Mısır'da onu Nakîb'ül-Eşraf olarak tayin eylemiştir.
Câsim El-Bû Câsim ↓ Hilal ↓ Ömer ↓ Nâsır	Ali Nureddin ↓ Muhammed Şemseddin ↓ Veliyyüddin ↓ Hüsâmeddin ↓ Muhammed Derviş ↓ Zeynüddin				

26 Bu konuda ayrıntılı bilgi için bkz. Muhammed bin Yahya et-Tâdifî, *Kitâbu Kalâ'id'il-Cevâhir fî Menâkib-iş-Şeyh Abdülkadir*, Kahire: Dâr'-Kütüb'il-Arabiyyetil-Kübrâ, 1331 H., sh. 53 vd.

Şeyh Nureddin Ali**Şeyh Muhyiddin Abdülkadir****Şeyh Şemseddin Muhammed**

Şeyh Muhyiddin Abdülkadir (Bazılarına göre çocuğu yoktur) ↓ Şeyh Yusuf	Şeyh Zeynel-Âbidîn Önemle ifade edelim ki, Bağdad Seferiyle Bağdad'ı fetheden Kanuni Sultan Süleyman, ilk iş olarak Abdülkadir Geylani Hazretlerinin türbesini tamir edip burayı Şeyh Alâ'addin'in torunlarına teslim etmek olmuştur.	Şeyh Alâaddin Ali (785-853/1383-1449) Bu zat Hiyâl Köyünde dünyaya gelmiş; ancak Sultan Barsbay'ın Âmid seferinden dönüşünden sonra Mısır'a yerleşmiştir. O dönemde Kadirî şeyhlerinin reisisidir. A smı Hiyâl ve çevresinde yaşamaya devam etmişlerdir.
--	--	--

Şeyh Alâaddin Ali (785-853/1383-1449)²⁷

Şeyh Bedreddin Hasan Hamevi ↓ 2 evladı var: 1.si ŞEYH ABDÜRREZZAK (6 Safer 901/26 Ekim 1495 öl. Dedesi Şeyh Bedreddin'in Türbesinde medfun; çocuğu olduğu bilinmiyor deniliyor ve bize göre Bedüzzaman'ın dedelerinden olan zat budur) ve 2.si Şeyh Ahmed Hamevi ↓ Şeyh Ahmed Hamevi'nin 2 evladı var: Şeyh Abdülbast Hamevi (903/1496) ve Şeyh Sâlih Ebün-Necâ 910/1504)	Şeyh Şemseddin Muhammed el-Hamevi ↓ Muhyiddin Abdülkadir (933/1527) Bunun üç oğlu var: Şeyh Derviş Hamevi, Şeyh Şerefüddin Abdullah Hamevi (Doğ. 922/1516) ve Şeyh Afifüddin Hüseyin Hamevi (926/1520) ↓ Şeyh Şemseddin Muhammed el-Hamevi (doğ. 885/1480) ↓ 1. Şeyh Abdullah Hamevi (doğ. 926/1520), Annesi Şeyh Muhyiddin Abdülkadir'in kızı 2. Muhammed ↓ Farac ↓ Mahmud ↓ Abdürezzak ↓ Seyyid Abdülkadir Bu zat Nikabet'ül-Eşraf görveini üstlenen ve çok sayıda seygid ailesinin temelini teşkil eden bir şahsiyettir. ↓ Seyyid Sultan ⇒ Seyyid Abdülkadir ⇒ Abdullah ⇒ Abdurrahim ⇒ Abdurrahman ⇒ Abdürrezzak ⇒ 3 evlad Hamid, Mecid ve Tarık	Şeyh Bedreddin Hüseyin Hamevi ↓ Şeyh Muhyiddin Yahya Hamevi Kadiri Tarikatı Şeyhi ↓ Şeyh Şerefüddin kasım Hamevi (öl. 6 Rebi'ül-ahir 916/13 temmuz 1510) ↓ 5 evlad bırakmıştır: 1. Şeyh Şemseddin Muhammed el-Hamevi (doğ. 885/1480) 2. Şeyh Tac'ül-Arifin Şihabüddin Ahmed Hamevi (886/1481-936/1529) 3. Şeyh Abdülkadir Hamevi (doğ. 4 Muharrem 893/1488) Oğlu: Şeyh Şemseddin Muhammed el-Hamevi doğ. 2 Muharrem 934/1527) 4. Şeyh Berekât Hamevi (Şeyh Abdübasit'in kızının oğlu) 5. Şeyh Muhammed Ebül-Vefa el-Hamevi
---	--	---

**Şeyh Abdürrezzak****ŞEYH ABDÜRREZZAK (6 Safer 901/26 Ekim 1495 öl.). Bize göre bu zatın babası Şeyh Bedreddin Hasan Hamevi'dir**

Şeyh Alâaddin Ali (785-853/1383-1449)'nin torunu olan bu zat Hama'ya bağlı Ma'arrat'ün-Nu'man beldesine göç eylemiş ve burada neseben amca çocukları olan Davudiye Şerifleri (Davud bin Seyfeddin Süleyman bin Abdülvehhâb bin Abdülkadir Geylanî) ile birlikte mekân tutmuştur. Burada Şeyh Sadaka'nın kız kardeşi ve Şeyh Ahmed'in kızı ile evlenmiştir. Şeyh Sadaka Şeyh Abdülvehhâb'ın babasıdır. Şey Ahmed ise bin Hasan bin Davud bin Ahmed bin Mansûr bin Süleyman bin Davud bin Seyfeddin Süleyman bin Şeyh Abdülvehhâb bin Şeyh Abdülkadir Geylanî şeklinde şecereye sahiptir. Üç erkek ve iki kız çocuğu vardır.²⁸

**Abdullah²⁹**

Korsinc'da medfundur (Yeni Adı Karbastı-Hizan). En büyük oğludur. Sonradan Urfa'ya bağlı Harran'a göç eylemiştir. Orada Sâdât-ı Bekkâre'den birinin kızıyla evlenmiş ve bu evlilik sonrası Bilâd'ül-Ekrâd diye bilinen Hakkari'ye bağlı Şirvan'a ve oradan da Bitlis tarafına yerleşmiştir. Burada vefat etmiş ve Korsinc'de (Yeni Adı Karbastı-Hizan) defnedilmiştir.

**Abdurrahman**

Sermit'de medfundur (Yeni Adı Yamaç-Hizan)

**Abdülvehhâb****Abdullah**

27 Bu konuda ayrıntılı bilgi için bkz. Muhammed bin Yahya et-Tâdifî, *Kitâbu Kalâ'id'il-Cevâhir fi Menâkıb-ış-Şeyh Abdülkadir*, Kahire: Dâr'-Kütüb'il-Arabiyyetil-Kübrâ, 1331 H., sh. 54 vd.
28 Bu konuda ayrıntılı bilgi için bkz. Muhammed bin Yahya et-Tâdifî, *Kitâbu Kalâ'id'il-Cevâhir fi Menâkıb-ış-Şeyh Abdülkadir*, Kahire: Dâr'-Kütüb'il-Arabiyyetil-Kübrâ, 1331 H., sh. 44 vd.
29 Bu zattan itibaren elimizdeki temel kaynak, Irak Nikabet'üs-Sâdât-ül-Eşraf Dairesinin mühürlerini taşıyan ve Muhammed Sâlih el-Hatîb, Hüseyin es-Sumeyda'î, Verşan Hâlid el-Hadîdî ve Hamd el-Hiyâlî gibi seygid ve şeriflerin tasdiklerini ihtiva eden Sâdât-ı Hiyâlîyyîn Şeceresidir. Belgeyi tamamen kitabımıza alacağız. Mukaddimesinde belirtildiği gibi, büyük âlimler, şeyhler ve de nesb ilmi mütehasşislar tarafından tedkik ve tasdik edilmiştir. *Sâdât-ı Hiyâlîyyîn Şeceresi*, Vrk. 1.

Mirza Reşan

(Reşan kelimesi Araplar tarafından Verşan tarzında kullanılmaktadır ve bu ismi taşıyan çok sayıda evlâd-ı Resul bulunmaktadır.)

**Mirza Halid**

Bunlar Hakkari'ye o zaman bağlı olan Bitlis-Hizanda yerleştiklerinden Kürdî diye lakap almışlardır; halbuki Sâdât-ı Hıyâliyye'den oldukları kesindir³⁰

**Hıdır****Ali**

(Osmanlı Tapu kayıtlarında Alo olarak ve Kürtlerin telaffuzuyla kaydedilmiştir.)

**Sufi Mirza (1920)**

(Mirza kelimesinin ibn'ül-Murtaza yani Hz. Ali torunu manasında kullanılan ifadenin Türkçe kullanılış şekli olduğu, bunun bey ve emir manasında olan Mirza kelimesi ile alakası olmadığı kaynaklarda zikredilmektedir. Bunlar dedeleri Seyyid Murtaza bin Zeynelabidin bin Seyyid Mirza'ya dayanmaktadırlar ve Mirza kelimesini Âl-i Murtaza olarak anlamak gerekmektedir. Nitekim elimizdeki bir belgede Bediüzzaman Hazretleri babasının adını 1935 yılında tevkif edildiğinde Mirza Murtaza olarak vermiştir.³¹

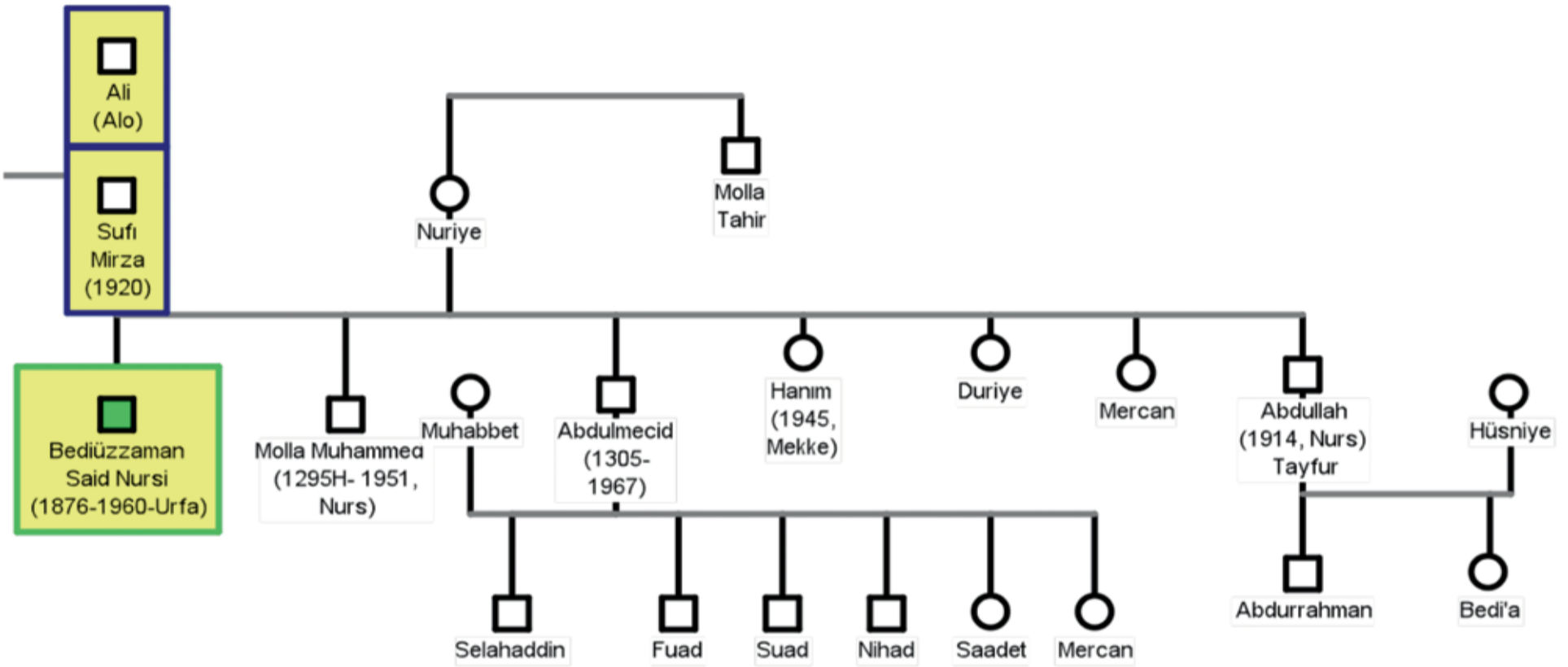
**Bediüzzaman Said Nursi (1876-1960, Urfa)³²**

30 Hıyâliyyîn Şeceresi, Vrk. 4.

31 Emniyet Genel Müdürlüğü Arşivi. Bediüzzaman'ın babasına "Sofi" ünvanının verilmesi, "mücerred takva ve salâhatından dolayı", şeklinde izah edilebileceği gibi, Şark'ta ilmi olmayan veya az bir ilme sahip olup da bir tarikat mensubu olan herkese "sofi", Arapça ilmi olana da "molla", yüksek âlimlere ise "seyda" diye hitab ettikleri de hatırlatılabilir. Bkz. Necmeddin Şahinler, *Nurs Yolu*, sh. 69. Badıllı, *Mufassal Tarihçe-i Hayat*, I, sh. 63; <http://mosul-network.org/index.php?do=article&id=18015>. 30.11.2012; Ezher el-Abîdî, *Esmâ ve Elkab Musuliyye*, 1999. Bu müellif, *Süffî* lakabının Musul ve civarında genellikle kendisi büyük mutasavvif olan Ahmed bin İbrahim isimli bir zata ait olduğunu ancak bu ünvanın müttaki ve salih olan diğer aileler hakkında da kullanıldığını belirtmektedir.

سید میرزا : نسبة إلى جدهم السيد مرتضى بن زين العابدين بن سيد ميرزا ، وتلفظ تسمية مرتضى من الأثر الك ميرزا ، فيزي فيضي كما تلفظ تسمية

	Sıra No.		Mülâhazat	
	Babasının ismi	Murteza Mirza	Saidi kürdi anasıl "evaş kaz asının Mikûs nahiyesi halkından dendir, Sultan Hamit devrinde Medrese müdâvimi olan bu adam	
	Lakabı		Van'da bazı veliler tarafından kendisine yûz verildiğinden ön almeşe bağlamıştı.	
	Tarihi ve mahallî tevellüdü	1298 Hizan	Mülâkiyet devrinde Mardin'de İkemete memur edilmiş, meşruyet ilânından sonra	
	Dosya No.	Milliyeti	Kürt	
	Kürt Şahsi (280)	Tabliyeti	T.C.	
	Oturduğu yer	İsparta Eçridir kaz. "Arila nahiyesinde.		
	Meşgalesi			
	Mezuniyeti	Mürteci.		
K. No.	"Bediüzzaman" Saidi Kürdi			

32 Mirza Reşan'dan itibaren olan kısmı hem Abdülkadir Badıllı, hem Necmeddin Şahiner ve hem de Molla Zahid tarafından yapılan araştırmalar ile ortaya çıkmış bulunmaktadırdır.

33 **Babası Sufi Mirza:** Tüm Doğu'da olduğu gibi, bölge halkının fitrî ve millî bir adeti olan, adları taşıyarak, yani küçültme, kısaltma geleneğine binâen, halk arasında "Mirza" Efendiye "Sofi Mirzo" veya mezar taşında yazılı olduğu şekilde "Mirze" diye kullanıldığı gibi, annesi "Nûriye Hanım'a" da "Nûr'e" denilirdi. *Sofi Mirza Efendi* ümmî olduğu halde, kız erkek demeden bütün çocuklarını okutmuş ve âlim yetiştirmiştir. Hattâ ekserisinin de Arabî ilimde icazetli oldukları, Şark'ta ve Nurs Köyü'nde çok kimselerden nakledilmektedir

Yakınlarının alıp bize teslim ettikleri, Tapu-Kadastro Kuyûd-ı Kadîme Arşivindeki Ağustos 1289/Ağustos 1873 tarihli Zabıt-Kayıt Defterlerinde bulunan *Defter-i Şehr-i Ağustos 1289 Yoklama* (Sıra, 2-3) başlığı altındaki kayıt da bunu desteklemektedir. Burada *sulu tarla mülk kaydı* olarak İsparit Nahiyesi Nurs Köyündeki mülklerden biri, *Mehmi ve Koluz ve Hacı ve Mirza benûn-ı Alo* diye kayıtlıdır. Hemen altında Hıdır bin Alo ve Kalos bin Alo kayıtları da bulunmaktadır. Ancak Hıdır bin Alo, Alo bin Hıdır olsa gerektir.³⁴

ردیف	اسم المالك	نوع المالك	مساحة	ملاحظات
1	محمد بن هادي	صوار	1	مزرعة
2	محمد بن هادي	صوار	1	مزرعة
3	محمد بن هادي	صوار	1	مزرعة
4	محمد بن هادي	صوار	1	مزرعة
5	محمد بن هادي	صوار	1	مزرعة
6	محمد بن هادي	صوار	1	مزرعة
7	محمد بن هادي	صوار	1	مزرعة
8	محمد بن هادي	صوار	1	مزرعة
9	محمد بن هادي	صوار	1	مزرعة
10	محمد بن هادي	صوار	1	مزرعة



Annesi Nuriye: Bediüzzaman Hazretleri'nin fitrî olan kendi adeti kavmiyesine riayetkârlığından mıdır, bilmiyorum.. Annesinin ismini "**Nûriye**" olarak yazan Nûr talebelerinin yazılarını tashih ettiği sırada, birkaç kitapta "**Nûriye**" isminin Arapça müennes alâmeti olan "**ye**" harfini silerek "**Nûre**" olarak bırakmıştır. Fakat nüfus kaydında **Nûriye** olarak geçmektedir.

Çocukları:

Düriye Hanım, Bediüzzaman'ın Rus Harbi'nde şehid düşen yeğeni Ubeyd'in annesi. Birinci Cihan Harbi'nden evvel Nurs deresine düşerek şehiden gark olduğu nakledilmektedir.

Hanım ismindeki kız çocuğunun büyük ve meşhur bir âlime olarak yetiştiği rivayetler arasındadır. Doğum tarihi 1306/1889 yılıdır. Bu merhûme hanım, Birinci Cihan Harbi'nden evvel, **Molla Said** isminde, âlim bir zâta evlenmiş, bilâhare 1913 senesinde, **Şeyh Selim** veya Bitlis hadisesi ismiyle, meşhur "**Hürriyet'in i'lanı**"na karşı hükümete isyan edenlerin arasında, bu **Molla Said**'in de ismi karışmasıyla, hanımı "**Hanım**" ile birlikte şam'a hicret etmişlerdir. Şam'da çok talebesi olan Molla Said Efendi ders okuturken, takıldığı çetin mes'eleleri, perde ve hicap arkasında oturan hanımı, Âlime Hanım'a, sorarmış. O ise hiç duraklamadan hemen mes'eleyi çözer, cevap verirmiş, diye hâlen şam'da hayatta olan Bitlisli Molla Abdulazîz Efendi anlatmışlardı. Hanım 1945'de Mekkei Mükerrerme'de tavaf ederken (bilâveled)

Molla Abdullah, Bediüzzaman'ın yeğeni ve fedâi talebesi Merhûm Abdurrahmanın babasıdır. 18 Haziran 1332/1 Temmuz 1916 tarihinde Ermeni Mezalimi ile alakalı tutanakta **Ulemâdan Bedi'ü'z-zaman Said-i Kürdi'nin birâderi Molla Abdullah** kaydı konuşduğuna göre, 1914 yılında Nurs köyünde vefat ettiği rivayeti doğru değildir. Bkz. Osmanlı Arşivi, *Arşiv Belgelerine Göre Kafkaslar'da ve Anadolu'da Ermeni Mezâlîmi*, 1906 - 1918, sh. 220.

Molla Muhammed, 1289/1872'de dünyaya gelmiş ve 1951'de, kendi köyü olan "Nurs'ta" (bila veled) vefat eylemiştir. Osmanlı nüfus kaydında doğum tarihi 1295 ve 1296 Hicri tarih olarak gösterilmiştir. Uzun boylu, ela gözlü, buğday renkli ve sarı sakallı olduğu belirtilmektedir.

Bediüzzaman Saidi Nursi, 22 Mart 1960 Urfa'da (bekâr ve bila veled) eylemiştir.

Molla Abdülmecid, 1305/1890'da doğmuş ve Haziran 1967'de Konyada (beş çocuk babası) vefat etmişlerdir. Hanımı Muhabbet Hanım'dır.

Mercan Hanım, ne zaman ve nerede vefat ettiği belli değildir.

Nurs köyü mezarlığında, bu ulema yetiştiren âilenin reisi, Bediüzzaman'ın babası Sofi Mirza ile hanımı Nure ve oğlu Molla Mehmed ile Molla Abdullah yanyana yatmaktadır. Allah'ın nûruna ve rahmetine gark olsunlar. (Ankara'daki Nüfus-Vatandaşlık Genel Müdürlüğü Arşivi, Nurs Köyü-Hizan Defteri, No: 13, sh. 53-54; Türkçe Belge ise Hizan Nüfus Müdürlüğünden alınan Nüfus Örneği; Badıllı, *Mufassal Tarihçe-i Hayat*)

34 Bu kayıtlara dayalı olarak hazırlanan bir Tapu Senedini de takdim ediyoruz:

(TUĞRA) SENED-İ HAKANİ

Kaza-i Şirvan der liva-i Siird
Defter-i şehri Ağustos 1291

Sıra Numarası	: 823
Nahiyesi	: Hizan
Karyesi	: Nurs
Mevkii	: Karye derûnunda
Nev'i musakkafat ve mağrusat	: Bir bab hane ve ahur
Nev'i arz	: Sırf mülk
Mikdarı (Zira)	: 40
Hudud-ı erbaa	: Dere ve hark ve dere.
Cihet-i i'ta-yı sened	: İhtiyar meclisi marifetiyle
Malik ve malike	: Memi ve Mirza ve Hacı ve Koluz benan-ı Ali
Tarih-i sened	: 9 Rebiu'l-Ahir 1293/4 Mayıs 1876
Kıymet-i muhammene	: 500 Kuruş

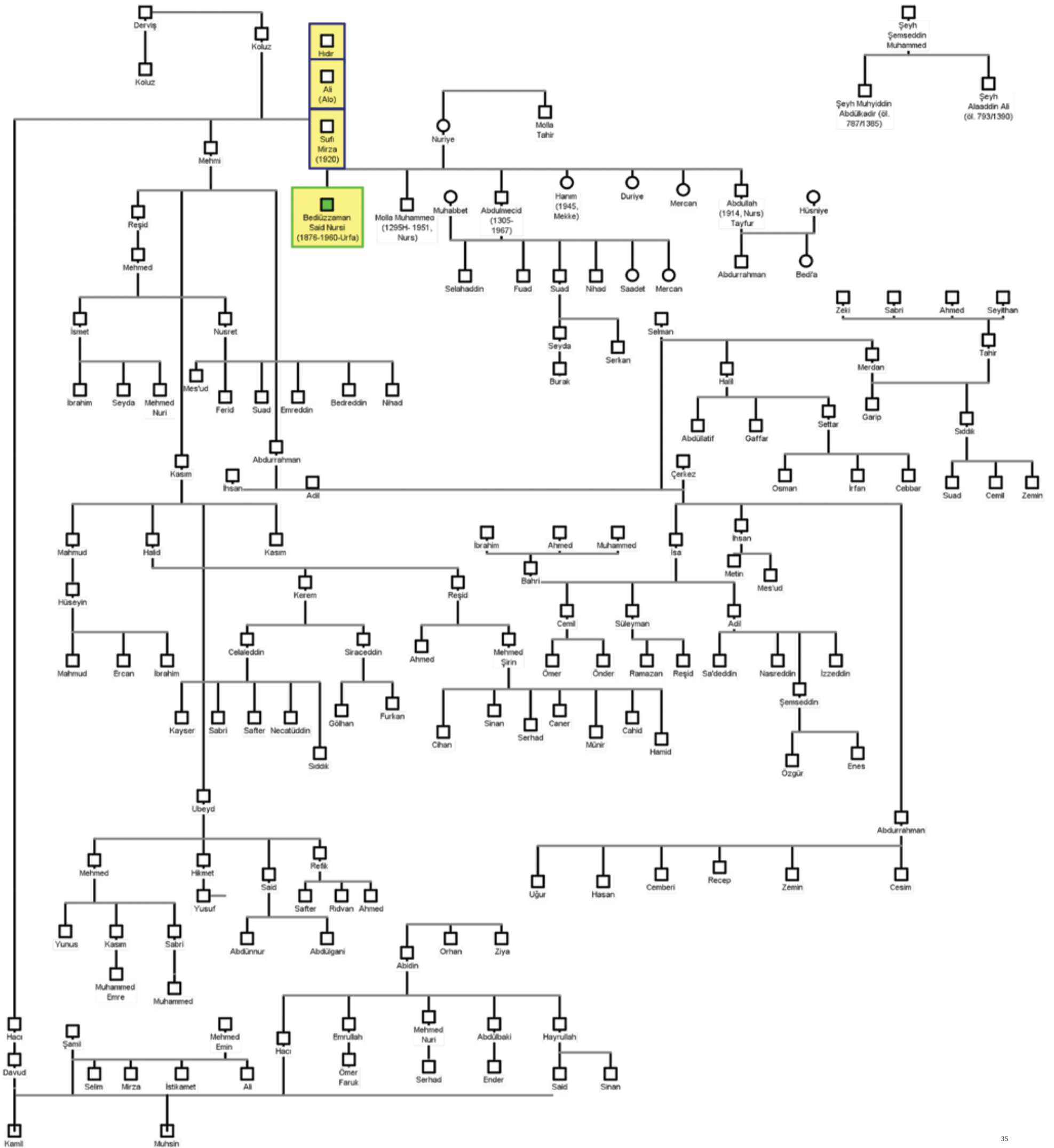

35 **Bediüzzaman'ın amcalarından Mehmi:** Bunun neslinden 1935 doğumlu Hacı İsa Okur, yıllar önce vefat eden ninesinden duyduğu bir anekdotu şöyle anlattı: "Ninem bize anlatırdı. Derdi ki: "Said yedi yaşlarında iken geceleri evde yatmıyordu. Akşamları evden çıkıp giderdi ve sabah olunca eve gelirdi." Bilindiği gibi, Bediüzzaman Hazretleri'nin hayatta iken bir lâkabı da Garibüzzaman'dır. Hakikaten Bediüzzaman'ın hayatı garipliklerle doludur. Bir mektubunda bu garipliklerden şöyle bahseder: "Aziz kardeşlerim, Risâle-i Nur'un zuhurundan kırk sene evvel, geniş bir hiss-i kable'l-vuku, acib bir tarzda hem bende, hem bizim köyde, hem nâhiyemizde tezahür ettiğini, şimdi bir ihtar-ı mânevî ile katî kanaatim gelmiş. Şefik kardeşim ve Abdülmecid gibi eski talebelerime bu sırrı fâş etmek isterdim. Şimdi Cenâb-ı Hak sizlerde çok Abdülmecid'leri ve çok Abdurrahman'ları verdiği için, size beyân ediyorum.

"Ben on yaşında iken, büyük bir iftihar, hattâ bâzan temeddüh sûretinde bir hâletim vardı; istemediğim halde pek büyük bir iş ve büyük bir kahramanlık tavrını takınıyordum. Kendi kendime derdim: 'Senin beş para kıymetin yok. Bu temeddühkârâne, husûsan cesârette çok fazla gösterişin ne içindir?' Bilmiyordum; hayret içinde idim. Bir iki aydır, o hayrete cevap verildi ki; Risâle-i Nur, kable'l-vukû kendini ihsân ediyordu. Sen, âdi odun parçası gibi bir çekirdek iken, o Firdevs salkımlarını, bilfiil kendi malın gibi hiss-i kable'l-vukû ile hissedip, hodfuruşluk ederdin. Bizim Nurs Köyümüz ise; hem eski talebelerim, hem hemşehrilerim biliyorlar ki; bizim köyümüz, fevkalâde gösteriş ve cesârette ileri göstermek için, temeddühü çok severdiler. Güyâ büyük bir memleketi fetheder gibi kahramanâne bir tavır almak istiyorlardı. Ben, hem kendime, hem onlara çok hayret ederdim. Şimdi hakîki bir ihtar ile bildim ki, o mâsum Nurslu insanlar, Nurs karyesi, Risâle-i Nur'un nûruyla büyük bir iftihar kazanacak, o vilâyetin, nâhiyenin ismini işitmeyen, Nurs Köyünü ehemmiyetle tanıyacak diye, bir hiss-i kable'l-vukû ile o nîmet-i İlâhiyeye karşı teşekkürlerini temeddüh sûretinde göstermişler." (Emirdağ Lâhikası, sh. 49; Tarihçe-i Hayat, sh. 418).

Bediüzzaman'ın amcalarından Koluz: Bediüzzaman Said Nursi'nin en büyük amcasıdır ve Sofi Mirza Efendi'nin büyük kardeşidir. Nursî Hanedanı'na mensub olan birçok insandan alınan bilgiler bu yöndedir. Hatta Bediüzzaman'ın amcalarından Hacı'nın torunu Hacı Şamil Okur'un (D.1927) ifadesi de bu yöndedir. (Hacı Şamil Okur, Nurs köyünün Livar Mezraında oturan, Nursî Hanedanı'nın en yaşlı kişilerindedir.) Koluz'un mezarı, Nurs Köyünde bulunmakta. Nurs kabristanında medfun bu zâtın mezarının yerini tam olarak hiç kimse bilmemektedir. Koluz hakkında bilinen birtakım bilgiler varsa da, azdır. Koluz'un üç çocuğu olduğu söylenmektedir. Ancak bunlar da vefat etmiştir. Mezarları Nurs Kabristanındadır. Koluz'un akrabaları, Nurs Köyü ve civarında bulunmamaktadır. Koluz hakkında bilgi veren Nursluların isimleri şöyle: Hacı Şamil Okur, Hacı Tahir Okur, Abdülbaki Okur, Abdullatif Okur, İsmet Okur, Mehmet Okur, İhsan Okur, Sıdık Okur, Hacı İsa Okur.

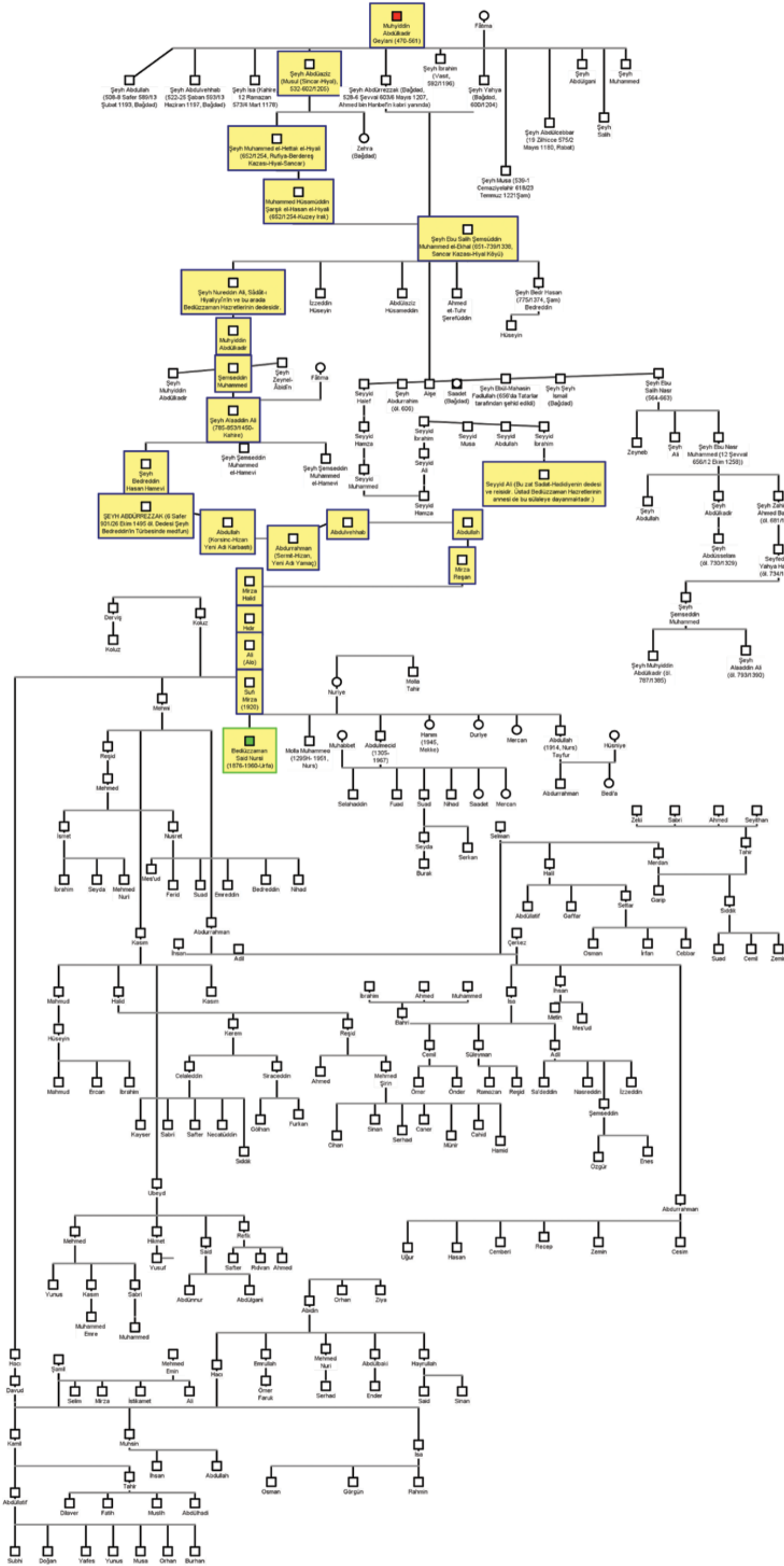

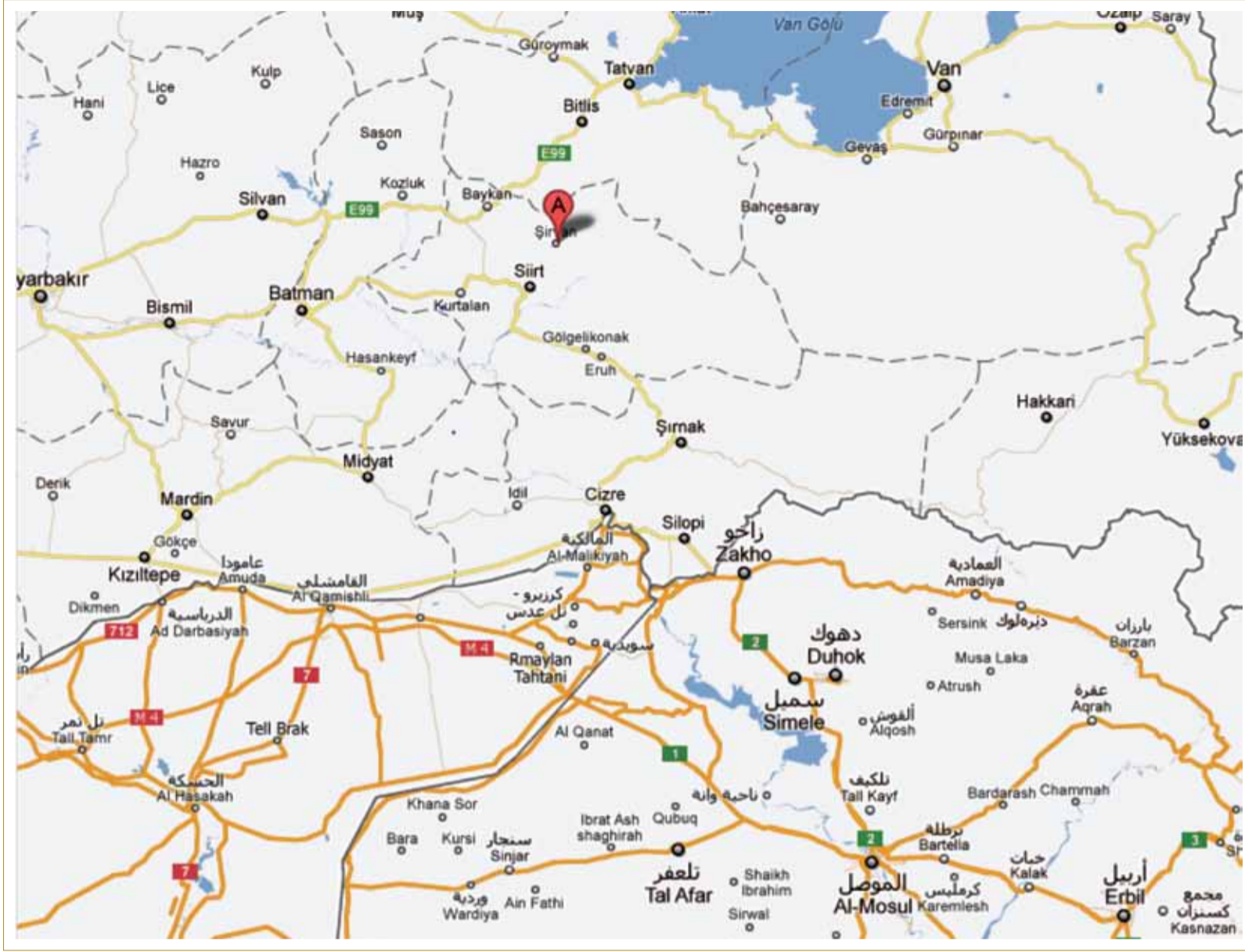

36

4 SÂDÂT-I HIYÂLIYYİN ŞECERESİ

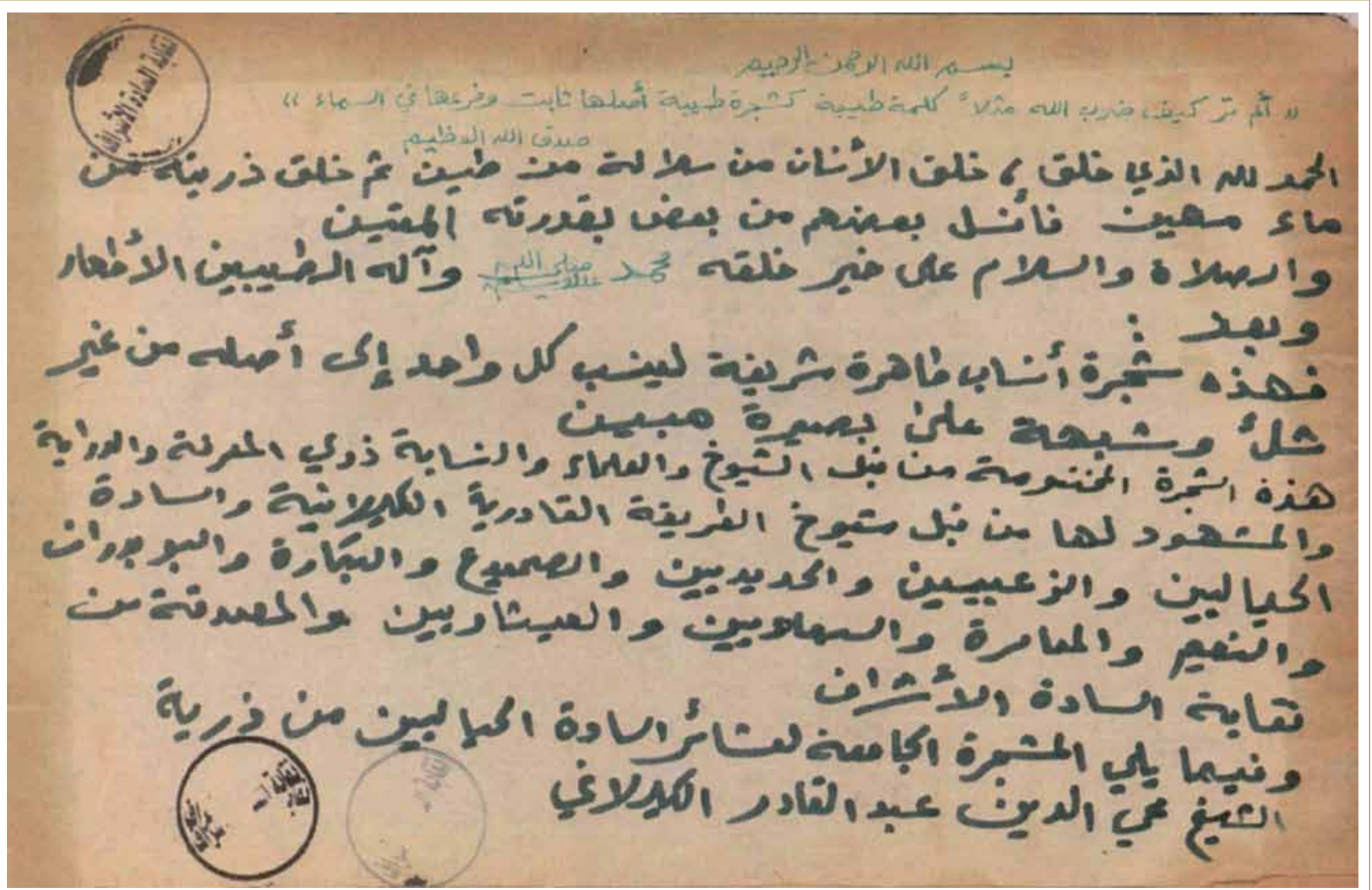

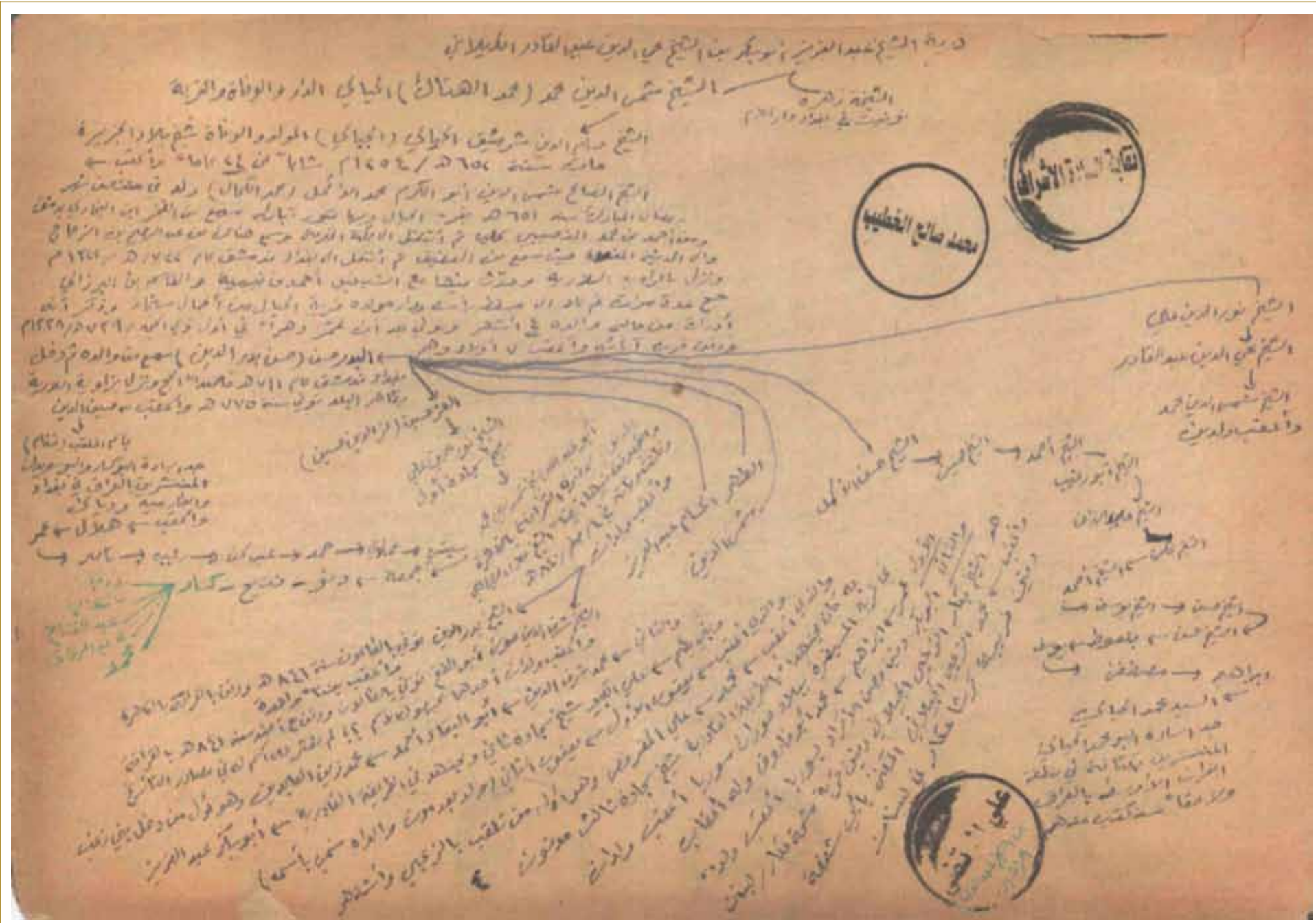

5 HZ. HÜSEYİN VE SEYYİDLER: BEDİÜZZAMAN'IN ANNE TARAFINDAN ŞECERESİ (SÂDÂT-I HADÎDİYYÎN)

Hazret-i Hasan oniki imamın ikincisidir. Birincisi Hazret-i Ali'dir. Üçüncüsü ise, Hz. Hüseyin'dir. Hazret-i Hasan'ın soyundan gelenlere Şerif ve Hz. Hüseyin neslinden gelenlere de genelde Seyyid denilir. Resulullah efendimizin soyu, Hazret-i Hasan ve kardeşi Hazret-i Hüseyin'in çocukları ile devam etmiştir. Tarihçiler İmam Hüseyin (a.s)'ın 6, 9 ve 10 çocuğu olduğunu yazmışlardır. Bunlardan bazılarının şöyle zikretmek mümkündür:

Hz. Hüseyin radiya'llahü anhümâ (626-680)



Ali Ekber İmam Zeynelabidin Anası İran şahı Yezdcürd'in kızı	Abdullah (Ali Esğar) Anası Ebu Murre b. Urvet b. Mes'ud Sakefi'nin kızı Leyla	Câ'fer Küçük yaşta vefat eden bu zâtın annesi Hüzâ'a Kabilesinden	Abdullah Anası Rubab'ın kucagında oklanarak şehid edilmiştir.	Sekîne Anası Kilab kabilesinden İmri'ül-Kays b. Adiy'in kızı Rübab	Fatıma Anası Talha b. Ubeydullah'ın kızı Ümmü İshak
---	--	--	--	---	--



Hazret-i İmâm Zeynelâbidîn Ali es-Seccad radiya'llahü anhu

Zeynel Âbidin, Ali Zeynelabidin (bazen Ali Zeyn el-Abidin) veya Ali bin Hüseyin tam künyesiyle Ebu Muhammed Ali bin Hüseyin bin Ali bin Ebu Talib, (d. 654, Medine - ö. 713). Hz. Hüseyin'in oğullarından biridir. Annesi ise İran'ın fethinden sonra Müslüman olup, Hz. Hüseyin'le evlenen Sasani-Pers prensesi Şehr-i Banu Gazele'dir. Bir İslam alimi olan bu zat, Kerbela Olayı sırasında Kerbela'da bulunup da sağ kalan nadir kişilerdendir. İmam Seccad (a.s)'ın, 11'i erkek, 4'ü ise kız olmak üzere 15 çocuğunun olduğunu söylemiştir. Onların isimleri şöyledir: "Bakır" lakabıyla meşhur olan Muhammed, Abdullah, Hasan, Hüseyin, Ömer, Hüseyin Esğar, Abdurrahman, Süleyman, Ali, Muhammed Esğar, Hatice, Fatıma, Aliyye, Ümm-ü Gülsüm.



Hazret-i İmâm Muhammed Bâkır radiya'llâhü anhu (57-114 H/ d. 676, Medine - ö. 731, Medine)

Muhammed el-Bakır, 12 İmam'ın beşincisidir. Dördüncü imam ve Hüseyin'in oğlu olan Ali bin Hüseyin'in (Ali Zeynelabidin) oğludur. Ayrıca annesi de ikinci imam Hasan bin Ali'in kızı olan Fatıma bint Hasan'dır. İmamette hem anne hem de baba tarafından Hz. Resulullah ile akrabalık ilişkisi bulunan ilk imamdır.

Ca'fer-i Sâdik	Abdullah	Ali	İbrahim	Zeynep	Ümm-i Gülsüm
----------------	----------	-----	---------	--------	--------------



Hazret-i İmâm Cafer-i Sâdik radiya'llâhü anhu (80-148 H)

İmam Cafer-i Sadık, Abdullah da denir. Hicri 83 yılında Medine'de doğdu, 148 (m. 765)'de orada vefat etti. "Sadık" lakabıyla meşhurdur. Muhammed Bâkır'ın oğlu ve Mûsâ Kâzım'ın babasıdır. Oniki imamın altıncısıdır.

Musa Kâzım	İsmail	Abdullah	İshak	Muhammed	Esmâ
------------	--------	----------	-------	----------	------



İmam Musa Kazım (127-183)

Sâdât-ı Hüseyniyye'nin ana unsur bu zattır. Mûsâ bin Cafer-i Sadık, (Miladi: d. 6 Kasım 745 - ö. 1 Eylül 799 / Hicri: d. 7 Safer 128 - ö. 25 Recep 183) 12 İmam'dan yedincisidir. Babası altıncı İmam Cafer-i Sadık, annesi ise Afrika kökenli eski bir köle ve öğrenci olan Hamide Hatun'dur. Eşi Ümmü Benin, annesi Hamide Hatun tarafından bir köleyken satın alınarak serbest bırakıldı ve bir İslam aliminin yanında eğitim gördü. Mekke ile Medine arasındaki Abwa şehrinde yaşamıştır. Sekiz çocuğu olmuştur. Sekizinci İmam olan Ali er-Rıza ve kızları Fatıma ile Hacer tanınmış çocuklarıdır. Bu zâtın neslinden gelen Seyyidlere Sâdât-ı Museviyyûn denilmektedir. Musa Kazım Hazretlerinin 23'ü erkek ve 37'si kız olmak üzere 60 çocuğu olduğu nakledilmektedir. Biz sadece erkeklerden bahsedeceğiz. Başta Irak olmak üzere Musul ve çevresinde (bu arada Doğu ve Güneydoğu Anadolu'da) çok sayıda bu nesilden gelen aşiretler mevcuttur. Üstad Bediüzzaman'ın annesinin nesli bu aşiretlerden Hadîdiyyîn Sâdâtı arasında yer almaktadır.³⁷

Hiç Nesli olmayan çocukları: Abdurrahman, Akil, Kasım, Yahya ve Davud	Tartışmasız nesilleri var olanlar: İmam Ali Rıza, Abbas, İbrahim el-Murtaza, İsmail, Muhammed, İshak, Hamza, Abdullah, Ubeydullah ve Ca'fer (Önemle ifade edelim ki, Âlûsî sülalesi bu zâtın yani İmam Ali Rıza'nın neslinden gelmektedir.	Sadece kız çocuk bırakanlar: Süleyman, Fadl ve Ahmed	Nesli olduğu tartışmalı olanlar: Hüseyin, İbrahim el-Ekber, Harun, Zeyd ve Hasan
--	---	---	---



İbrahim Murtaza (146/763, Mekke-210/825, Bağdad)

Esğar lakabına sahiptir. Kabri sonradan Kerbela'ya taşınmış ve Osmanlı devleti tarafından ihya edilmiştir.

Ahmed	Muhammed	İsmail	Ca'fer	Musa Ebu Sebha
-------	----------	--------	--------	----------------



Musa es-Sânî Ebu Sebha (ö. 210/826, Bağdad, Musa Kazım'ın yanında)

Çok az evlad arkada bırakanlar: Ubeydullah, İsa, Ali, Ca'fer ve Davud	Çok evlad arkada bırakanlar: Muhammed el-A'rec, İbrahim el-Askerî, Ahmed el-Ekber, Hüseyin
--	---

37 929/1523 tarihli Tapu Tahrir defterinde Diyarbekir Eyaletine bağlı Musul Kazası vakıfları arasında meselemize ışık tutacak çok önemli kayıtlar bulunmaktadır. Burada İmam-zadegan yani İmam oğulları adı altında evlad-ı Resule ait vakıfların yanında, İmam Ca'fer-i Sadık'ın oğlu İmam İbrahim, İmam Hasa'nın oğlu İmam Abdurrahman, İmam Hasan'ın oğlu İmam Abdülmuhsin, İmam Hasan'ın kızı Ümm-ü Gülsüm, İmam Hasan'ın oğlu İmam Muhammed Bakır, İmam Hasan'ın oğlu İmam Hasan, İmam Hasan'ın oğlu İmam Hamza ve Avnüddin, İmam Aliyy'ül-Hadi'nin oğlu İmam Ali, İmam Ali'nin oğlu İmam Zeyd, İmam Hüseyin'in kızı Küçük Fatıma'ya ait vakıflar da bulunmaktadır. Ayrıca İmam Musa Kâzım ve İmam İsmail Zaviyelerine ait vakıflar da yer almaktadır. **Bizim için önem arz eden başka bir kayıt da, İmam Muhammed Bakır'ın evlatlarından İmam Şemseddin Hamevi'ye ait zaviye ve bunlara ait olan vakıfların bulunmasıdır.** BOA. TTD., NO: 998, sh. 86-88.

Ahmed el-Ekber es-Sâlih (ö. 216/832, Bağdad, Musa Kazım'ın yanında)

İbrahim Ebu İshak	Ali Ebu Muhammed el-Ehvel	Ebu Abdullah Hüseyin, Bağdad'da ikamet etmiş büyük bir alimdir.
-------------------	---------------------------	---

↓

Ebu Abdullah Hüseyin er-Rıdâ El-Muhaddis (219/835, Bağdad)³⁸

Kasım El-Hüseyin	Ali el-Esved
------------------	--------------

↓

Ebu Musa Kasım El-Hüseyin (ö. 246/860, Mekke)

Mekke ve Irak'da çocukları ve torunları bulunmaktadır.

↓

Musa	Muhammed Ebül-Kasım
------	---------------------

↓

Muhammed Ebül-Kasım (ö. 246/861)

↓

Seyyid Rufâ'a Mehdî el-Mekkî (ö. 291/904)

↓

Yahya er-Rufâ'î (317/930)**(Kardeşi Hasan el-Mekkî er-Rufâ'î 331/943 yılında vefat etmiştir.)**

↓

Sâfih (Bazı kaynaklarda Sâlih)³⁹

↓

Ka'b⁴⁰

↓

Hâzım

↓

Necmeddin

↓

Abdurrahim

↓

Ahmed⁴¹

↓

Tâc'ül-Ârifin Ebul-Vefâ Muhammed

↓

Yahya

↓

Muhammed

↓

Sâlih

↓

Ahmed⁴²

↓

Veliyyullah el-Hadîd (Ramadi'de medfundur)

Hüseyin el-Ekber	Abdurrahim	Safiyüddin	Muhammed	Yahya	Necmeddin	Ca'fer
------------------	------------	------------	----------	-------	-----------	--------

↓

Hüseyin El-Ekber⁴³

↓

Şemseddin Muhammed el-Accân el-Hadîd el-Hüseyinî (900/1495, Hadîset'ül-Fırat'da medfundur)⁴⁴

Ali El-Ekber Mısır'da Medfun	Ali el-Asğar Sermit (Yamaç, Karbastı'ya komşu bir köy)'de medfun.	Muhyiddin Yahya Erbil'de medfun	Ahmed	Hasan Bu ikisi de babalarıyla aynı yerde yani Anbar'da medfundur. ¹⁶
---------------------------------	---	------------------------------------	-------	---

↓

Ali el-Asğar

Bunun torunları Türkiye, Suriye ve Irak komşu bölgelerine yayılmıştır ve Bediüzzaman'ın annesi de bu nesildedir. Sermit (Yamaç, Karbastı'ya komşu bir köy)'de medfundur.

38 Şeyh eş-Şeref el-Ubeydeli, *Tehzib'ül-Ensâb ve Nihâyet'ül-Aikab*, sh. 152.

39 Kemal el-Hût, *Câmi'üd-Düer'il-Behiyye li Ensâb'il-Kuraşiyîn fil-Bilâd'ış-Şâmiye, Dâr'ül-Meşârî'*, 2003, sh. 43. Âl-i Hidâdiyyîn.

40 Bazı şecerelerde bu sıra şöyledir: Yahya er-Rufâ'î, oğlu Sâlih, oğlu Hâzım, oğlu Ca'fer, oğlu Necmeddin, oğlu Abdurrahim, oğlu Ahmed ve oğlu Tâc'ül-Ârifin Ebul-Vefâ Muhammed. Bkz. Seyyid Zinnûn Ali Suvâdî el-Hadîdî, *Ed-Dürr'ün-Nadîd fî Neseb'ış-Şeyh Muhammed Accân el-Hadîd*, sh. 7.

41 Bizim esas aldığımız bu sıra için bkz. Ferhan Ahmed Said el-Hadîsî, *Tarih'ul-Hadîse*, c. I. *Hadîse*, Habur ile Bağdad arasında bir yerdir.

42 Buraya kadar olan kısım için bkz. Es-Seyyid Ferhan Ahmed Said El-Hadîsî, *Tarih'ül-Hadîse*,

43 Hâşî' el-Mu'âdidî, *E'âl'l-Furât*, c. 2.

44 Bizim için önem arz eden Tapu Tahrir defterlerindeki bir kayıt, İmam Muhammed Bakır'ın evlatlarından İmam Şemseddin Hamevi'ye ait zaviye ve bunlara ait olan vakıfların bulunmasıdır. BOA. TTD., NO: 998, sh. 86-89.

Abdurrahim es-Sumeydi'	Muhammed	Ahmed
Sumeydi' Aşireti sâdâtdandır ve kelime olarak reis ve seyyid demektir. Sersar şehri çevresinde yaşamışlardır. Bunun neslinden gelen Hayreddin Fadlullah'ın torunlarından Osmanlı devletinin verdiği şecereler bulunmaktadır. Bunun evladları şu şekilde devam etmiştir. Oğlu Ahmed, oğlu Muhammed, oğulları Abdurrahim Sumeydi' ve Hayreddin Fadlullah.		Bu zatın nesli Bediüzzaman'ın annesine kadar ulaşmaktadır. Bediüzzaman'ın annesi, bu zatın neslinden gelen Hakeyf Aşiretine dayanmaktadır. Bunun kardeşi Abdurrahim'in sülalesi ise, Urfa başta olmak üzere Kuzey Irak ve Güneydoğu Anadolu'da serpilmişlerdir.

↓
Ahmed (Korsinc'da medfundur)
↓
Hıdır
↓
Ahmed
↓
Abdülcebbâr
↓
Hasan
↓
Ali
↓
Muhammed
↓
Abdullah
↓
Abdurrahman
↓
Süleyman
↓
Mennâ'
↓
Muhammed
↓
Abdullah (Bitlis'de medfundur)
↓
Abdülkerim (Bitlis'de medfundur)
↓
Molla Tâhir
↓
Nuriye
↓
Molla Said⁴⁵

Bu arada Sâdât-ı Bekkâriye ve Sâdât-ı Bû Bedran'ın da Türkiyede torunları olduğunu önemle belirtelim.⁴⁶

45 Bediüzzaman'ın Korsinc (Karbastı) Köyünde bulunan dedelerinden birinin harabe haldeki kabri:



46 Dâmin bin Şadkam el-Hüseynî el-Medenî, *Muhtasaru Tuhfet'il-Ezhâr ve Zülâl'il-Enhâr fî Neseb-i Ebnâ'-il-E'immet'il-Ethâr*, sh. 577 vd. Burada zikredilen şemada Musa Kâzım hazretlerinin bütün evlatlarını görmek mümkündür.

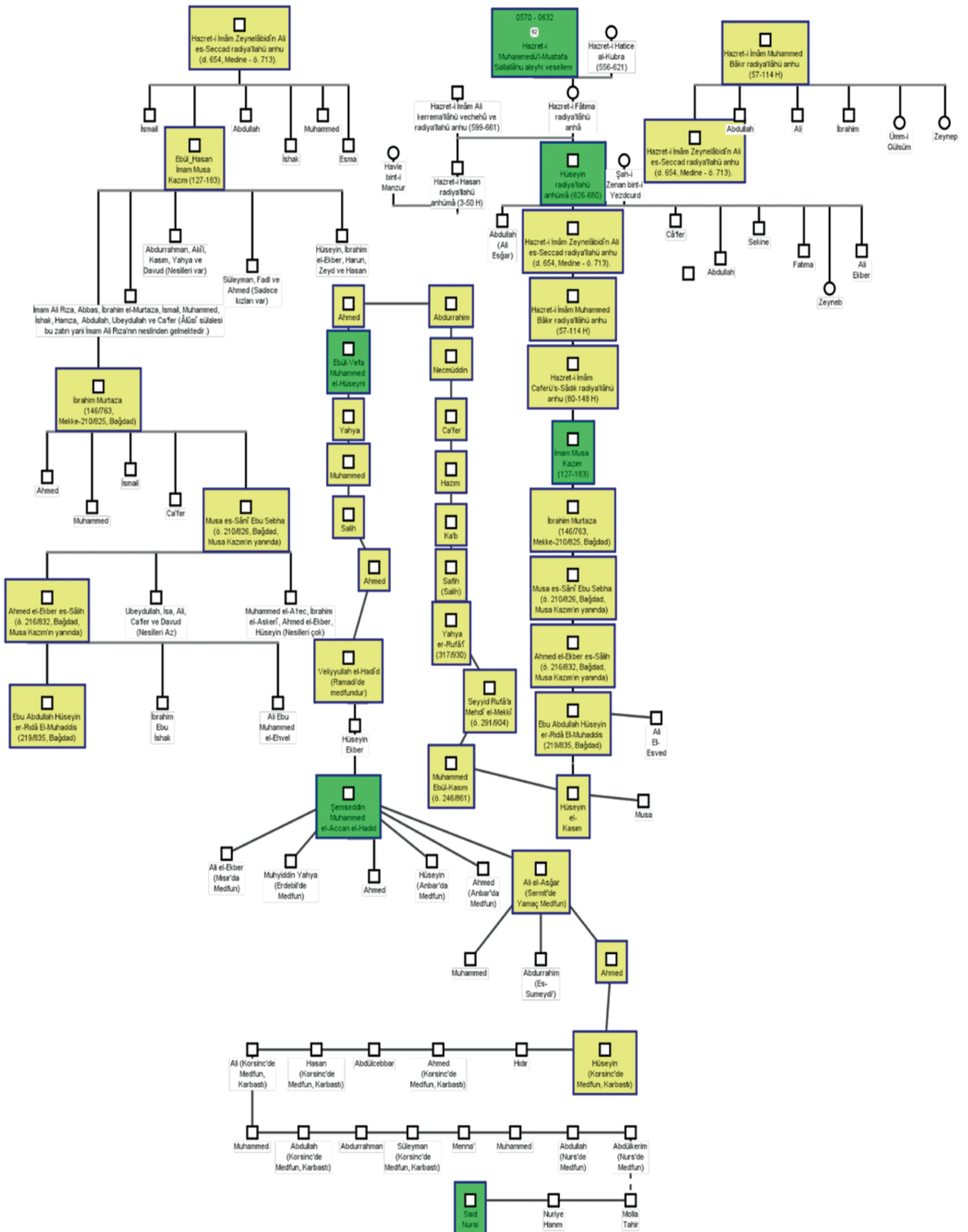

6 BEDİÜZZAMAN NEDEN AÇIKÇA SEYYİD OLDUĞUNU SÖYLEMEMEKTEDİR?

Çünkü seyyidlik konusunda Bediüzzaman'ın kendisini öne çıkarması Mehdilik iddiası olduğunu gündeme getirecekti. Toplumda Mehdî hakkında öylesine bir imaj yerleşmiştir ki, o sanki harikulâde özelliklere sahip bir kimsedir. Bir çırpıda zulme gömülen dünyayı düzeltecek, hakkı, adaleti tesis edecek, kurtla kuzuyu barıştıracak, birden Sünnet-i Seniyyeyi yerleştirecek, Şeriatı hâkim kılacak... Ve bunları îman, hayat ve şeriat hakikatleri çerçevesinde gerçekleştirecek. Bu durum gönlü kırık, morali bozuk bir kısım mü'minlere büyük bir ümit ve tesellî kaynağı olurken, birçoklarına da aradıklarını bulamamanın, görememenin ezikliğini de yaşatabilmektedir.

Çünkü daha çok gördükleriyle hükmeden halk tabakası, bu vazifelerin üçünü birden bizzât Hz. Mehdî'nin şahsından beklemeye başlıyorlar. Devamını şahs-ı mânevînin yürüteceği bu hizmetin harikalığını tam göremedikleri için de hakikatlerin kuvveti bir derece noksanlaşıyor, kesin deliller zann-ı gâlibe dönüşmeye, mütehayyir ehl-i îmanda da muannid dalâlet ve zındıkaya karşı tam galebesi görünmemeye başlıyor. Ehl-i siyaset evhama kalkışırken bir kısım hocalar da itiraza kalkıyorlar.

Siyasîlerin evhamı büyük bir problemdir. Çünkü rahatsızlıklarını hücumlarını arttırarak aksettiriyorlar. Bir mektûbunda bu hususa dikkat çeken Bediüzzaman, böyle fikirleri ortaya atmanın, ehl-i dünya ve ehl-i siyaseti telaşa vereceğini, hatta verdiğini, hücumlara vesile olduğunu belirtiyor. Böyleleri Risale-i Nur'un neşrine zarar verebilirlerdi. İşte bunlar ve daha başka önemli sebepler dolayısıyla ki Bediüzzaman, bilhassa mahkemelerde seyyidliği konusunda aşikâr ifadelerden kaçınmıştır.

Seyyidlik, dolayısıyla Mehdîlik meselesini gündeme getirme ve tartışma konusu yapmanın diğer bir önemli sakıncası da, herşeyden önce Risale-i Nur'un esas edindiği hakiki ihlâsa, hiçbirşeye, hatta mânevî ve uhrevî makamlara dahi âlet olmayışına zarar vermesiydi. Bediüzzaman, "**Bu zaman, şahs-ı mânevî zamanı olduğu için, böyle büyük ve baki hakikatler, fânî ve sukût edebilir şahsiyetlere binâ edilmez**"⁴⁷ diyor, daima şahs-ı mânevîyi nazara veriyor, baki hakikatlerin fanî ve çürütülebilir şahsiyetlere binâ edilemeyeceğini söylüyor, hizmetkârlığı, sadece maddî değil mânevî makamlara dahi tercih ediyor, maddî ve mânevî füyuzât hislerini fedâ etmede tereddüt etmiyor, ihlas gereği o büyük makamlar dahi verilse tereddütsüzce fedâ edeceğini söylüyor, bütün himmet ve mesâîsini îmanların kurtulmasına tahsis ediyordu.

Bu ve buna benzer bir kısım hikmetler sebebiyledir ki Bediüzzaman kendini, seyyidliğini her zaman mevz-u bahis etmemiş, Risalelerde ise bu konu hakkında kesin ifade kullanmamıştı. Afyon Mahkemesi müdafaasında, "*Hiçbir vakit böyle haddimden yüz derece ziyade hallerde bulunmamışım*"⁴⁸ diye cevap vermişti.

Onun, kendisinden alabildiğine korkan, tedirgin olan günün siyasîlerini rahatlatmak için de, Denizli Ehl-i Vukufunun, "*Eğer Said Mehdîliğini ortaya atsa, bütün şakirdleri kabul edecek*" dediklerinde de, seyyidliği hakkında aşikâr ifadelerden kaçındığını görüyoruz.⁴⁹

Bir müdafaasında da şöyle demişti Bediüzzaman:

Hem mahkemede Denizli Ehl-i Vukufu, bazı şâkirdlerin bu itikadlarına göre, bana karşı demişler ki, "Eğer Mehdîlik dâvâ etse, bütün şâkirdleri kabul edecekler. Ben de onlara demişim: 'Ben kendimi seyyid bilemiyorum. Bu zamanda nesiller bilinmiyor. Halbuki âhîrzamanın o büyük şahsı Âl-i Beytten olacaktır. Gerçi mânen ben Hz. Ali'nin (r.a.) bir veled-i mânevîsi hükmünde ondan hakikat dersini aldım. Ve Âl-i Muhammed (a.s.m.) bir mânâda hakiki Nur Şâkirdlerine şâmil olmasından ben de Âl-i Beytten sayılabilirim."⁵⁰

Bediüzzaman talebelerine seyyid olduğunu açık açık söylediği ve Muhakemat isimli eserinde de seyyid olan birisinin bunu gizlemesinin haram olduğunu ifade ettiği halde yukarıdaki ifadelerde geçen "**Ben kendimi seyyid bilemiyorum. Bu zamanda nesiller bilinmiyor. Halbuki âhîrzamanın o büyük şahsı Âl-i Beytten olacaktır.**" cümlesindeki *Seyyid* kelimesinin, Osmanlı Nakib'ül-Eşrafılık istilâhında sadece Hz. Hüseyin neslinden gelenlere seyyid denmekteydi ve bu manada seyyidlik sadece baba tarafından geçmekteydi. Halbuki Bediüzzaman baba tarafından Hz. Hasan'ın torunu yani şerif ve anne tarafından Hz. Hüseyin'in torunu yani seyyid idi. Kaldı ki, sonra gelen cümlede "*âhîrzamanın o büyük şahsı Âl-i Beytten olacaktır*" ifadesi ilk cümleden bağımsız düşünüldüğünde ortada bir inkardan ve kaçınmadan ziyade nazarı farklı tarafa kaydırma olduğu açıkça görülmektedir.

Öte taraftan "*Bu zamanda nesiller bilinmiyor.*" ifadesinden de anlaşıldığı gibi seyyidliğine dair Bediüzzaman'ın elinde resmî bir şecere yoktu ki, ibraz edebilsindi. Bilhassa belge ve delillerin konuşturulduğu bir mahkemede; ele aldığı, söz konusu ettiği her hususu belgelere dayandıran Bediüzzaman'ın böyle bir iddiada bulunması düşünülemezdi.

Ama buna rağmen o elinde her ne kadar bir belge bulunmasa da, Âl-i Beyttendi, öyle olduğunu da kesinkes biliyordu. Hem mânen, hem de maddeten Ehl-i Beyttendi Bediüzzaman. Mânen Ehl-i Beyttendi. Çünkü Allah Resûlü (a.s.m.) her takvâ sahibi kimsenin Ehl-i Beytinden olduğunu⁵¹ müjdelemişlerdi. Bu mânâda Bediüzzaman da, hakiki Nur Talebeleri de Ehl-i Beyttendirler. Mahkemede savcının iddiaları üzerine bu konuya da temas etmek zorunda kalan Bediüzzaman bu mânâda seyyidliğini açıkça söylüyordu:

'Ben de Âl-i Beytten sayılabilirim' demekten maksadım; bir kısım müçtehidlerin, 'Ve alâ Âlihî ve sahibihî' duâsında, 'Seyyid olmayan, fakat ehl-i takvâ bulunanlar o duâda dâhildirler' dediklerinden, o umûmî duâda benim de bir hissem bulunması için ricakârâne bir tevildir.⁵²

Hem Resûl-ü Ekrem'in (a.s.m.) iki "âl"i (Ehl-i Beyti) bulunmaktaydı. Bunlardan biri nesebî âli; diğeri de şahs-ı mânevî ve nûrânîsinin risalet noktasındaki âli.⁵³ Bediüzzaman'ın bu ikinci kısma girdiği açık. Çünkü Risale-i Nur dairesinin, Hz. Ali, Hasan, Hüseyin (r.a.) ve Gavs-ı Âzamın (k.s.)—gaybî ihbarlarıyla—bu zamandaki bir dairesi olduğunu⁵⁴ biliyoruz.

7 BEDİÜZZAMAN HUSUSİ TALEBELERİNE HEM SEYYİD VE HEM DE ŞERİF OLDUĞUNU AÇIKLAMIŞTIR; KÜRT OLMASI SEYYİDLİĞİNE MANİ DEĞİLDİR

Bununla birlikte Bediüzzaman maddeten, yani neseben de Ehl-i Beyttendir. Onun, yukarıda bir kısmına yer verdiğimiz, geniş kesimlere aşikâr olarak ifade etmediği ve eserlerinde açık açık belirtmediği bu hususu bütün bütün de gizlemediğini, hususî sohbetlerinde talebelerine söylemekten çekinmediğini de görüyoruz. Bir makam gizlemeyi, başka bir makam da söylemeyi gerektirebiliyordu. Meselâ sorularıyla Mektûbât'ın büyük bir kısmının yazılmasına vesile olan, vefatına kadar Risale-i Nur'a büyük bir ihlas ve sadakatla hizmet eden merhum Albay Hulusi Yahyagil'e, ziyaretlerinin bir defasında, "**Kardeşim, sen de ben de sâdâttanız (seyyidlerdeniz.)**" dediğini görüyoruz.

Emirdağlı **Mehmet Çalışkan**'ın anlattığına göre de, bir gün yanlarına Ahmet Feyzi Kul gelir. Üstadın vasıfları ve yüksek makamından bahseder. Cifir ve ebced hesabıyla çıkardığı tevafukları anlatır. O anda Osman Çalışkan'ın kalbine, "**Biz Üstadımızı Kürt olarak biliyoruz. Ahmet Feyzi Efendinin anlattığı büyük müceddit ise Âl-i Beyt-i Nebevîden olacaktır**" gibisinden bir şüphe gelir.

47 Sikke-i tasdik-i Gaybî, sh. 11.

48 Afyon Mahkemesi Müdafaası (Osmanlıca), sh. 78.

49 Şuâlar (Osmanlıca) s. 287.

50 Emirdağ Lâhikası, 1/232-233.

51 Fezû'l-Kadir, 1/55.

52 Şuâlar, sh. 358.

53 Lem'alar (Osmanlıca), sh. 120.

54 Emirdağ Lâhikası, I/61.

Bu hadiseden az sonra Bediüzzaman, Osman Çalışkan'ı yanına çağırır ve "**Kardeşim ben hem Hasenîyim, hem de Hüseyinîyim... Ahmed Feyzînin** bütün söylediklerini kabul ediyorum. **Haydi git!**" der.⁵⁵

Evet, Bediüzzaman'ın Kürt olması seyyidliğine engel değildir. Doğuda öyle aşiretler vardır ki Kürt oldukları halde bütünüyle seyyidirdiler. Çünkü nesiller fetihler, göçler, farklı evlilikler sebebiyle zamanla dünyanın değişik yerlerine dağılmış, karışmışlardır. Meselâ Abbasîlerin yanlış tutumlarına tepki gösterdikleri için o günün tabiriyle Kürdistan bölgesine birkısım Ehl-i Beytin göç ettikleri bilinmektedir. Bediüzzaman'ın dedelerinin de bu göç esnasında buralara gelip yerleşmeleri sözkonusudur. Nitekim Bugün Mardin'deki Arvasîler, Hakkari'deki Ahmedîler ve Muş'taki Nehrîlerin Ehl-i Beytten⁵⁶ oldukları düşünülürse, Kürt olmanın Ehl-i Beytten olmaya engel olmadığı açıkça görülür. Eğer Kürtlük Ehl-i Beytten olmaya mani olsaydı, az önce de belirttiğimiz gibi Bediüzzaman, herhalde Osman Çalışkan'a, "**Kardeşim, git ben Kürd'üm, nasıl Ehl-i Beytten olabilirim?**" derdi.

Nitekim, Hz. Üstadın, "Denizli Kahramanı" diye iltifat ettiği merhum Hasan Feyzi, onun Kürt olmasının seyyidliğine engel olmadığını, Kürdistan'da doğduğu için bu isimle anıldığını, böylece kendini gizlediğini söyleyerek⁵⁷ bu gerçeği teyid eder.

Bediüzzaman'ın, Urfalı Salih Özcan'a da seyyidliğinden söz ettiğini görüyoruz. Salih Özcan ziyaretlerine geldiklerinde, nesebini sormuş, seyyid ve Hüseyinî olduğunu öğrenmişti. Üstad da ona, "**Ben hem Hasenîyim, hem de Hüseyinîyim**" cevabını vermişlerdi.⁵⁸



55 Abdülkadir Badıllı, *Bediüzzaman Said Nursî, Mufasssal Tarihçe-i Hayatı*, (İstanbul: Timaş Yayınları, 1990), 1/36.

56 Badıllı, *Mufasssal Tarihçe-i Hayatı*, sh. 1/35.

57 *Emirdağ Lahikası* (Osmanlıca), sh. 16.

58 Necmeddin Şahiner, *Son Şahitler*, 3/238 (1994 Baskısı); Geniş bilgi için bkz., Badıllı, *Bediüzzaman Said Nursî, Mufasssal Tarihçe-i Hayatı*, 1/35-39. Bediüzzaman Hazretlerinin varislerinden Seyyid Salih Özcan'ın naklettiğine göre, bir gün Üstad'la aralarında şu konuşma geçer:

- Salih sen seyyidsin, değil mi?

- Evet! Üstadım.

- Peki Seyyid Salih, sence ben seyyid olabilir miyim?

- Muhakkak Üstadım, siz seyyidsiniz.

- Seyyid Salih, ben anne tarafından Hüseyini, baba tarafından ise Haseni'yim."



BEDİÜZZAMAN'IN HZ. PEYGAMBER'E KADAR UZANAN SOY AĞACI

SEYYİD VE ŞERİF OLDUĞUNA DAİR ARŞİV BELGELERİ

